

## **Tiefpladewagen**

Zum Transport von besonders sperrigen Teilen hatte sich recht früh eine Standardform für Tiefpladewagen entwickelt, von der Bahnen im In- und Ausland Wagen beschafften.

Die K.W.St.E. stellte 1890 fünf dieser Wagen in Dienst, die sich als recht langlebig erwiesen, einige waren bis in die Epoche III hinein vorhanden.

## **Depressed centre flat car**

A standard design was developed relatively early on for the depressed centre flat cars used by the railway companies on domestic and foreign railways for the transportation of extremely bulky freight.

The K.W.St.E. put five of these cars into service in 1890. They proved to be extremely durable and some were still in existence well into era III.

**IMMER AUF DEM LAUFENDEN**  
ABONNIEREN SIE JETZT DEN BRAWA E-NEWSLETTER

★  
[WWW.BRAWA.DE/NEWSLETTER](http://WWW.BRAWA.DE/NEWSLETTER)

# Allgemeine Hinweise

## General information

---

**H0**

Maßstabs- und originalgetreue Kleinmodelle für erwachsene Sammler.

Scale and true to original small-sized model for adult collectors.

age  
**14+**



Zum Betrieb des vorliegenden Produkts darf als Spannungsquelle nur ein nach VDE 0570-2-7/DIN EN 61558-2-7 gefertigter Spielzeug-Transformator verwendet werden.

Only a toy transformer produced compliant with VDE 0570-2-7/ DIN EN 61558-2-7 may be used as a voltage source to operate this product.

Modellbauartikel, kein Spielzeug! Verpackung aufbewahren, da sie wichtige Informationen enthält!  
Model building item, not a toy! Save the packaging, it contains important information!

### Räder für Gleichstrom

Dieser Wagen wird mit isolierten Radsätzen für Gleichstrombetrieb ausgeliefert.

### DC Wheels

This wagon is supplied with insulated wheel-sets for DC power supply.

### Hinweis:

Radsätze für Wechselstrombetrieb werden für dieses Modell nicht angeboten.

### Notice:

Wheels sets for AC operation for this model are not available.

### Zubehör für Wagen

Benennung	Bestell-Nr.
Starrkupplung 10er-Set	2250

### Zubehör für Wagen

Description	Order no.
Rigid coupling set of 10	2250

### Ölen

Die Lagerstellen der Radsätze können sparsam mit Öl der Modellbaubranche geölt werden.

### Oils

The wheel bearings should be oiled regularly with fine model oil.

### Kupplungen

Der Kupplungsschacht ist ein Normschacht nach NEM, somit können sämtliche Kupplungen aus der Modelleisenbahn Branche der Spurgröße H0 eingesetzt werden.

### Couplings

The coupling is a standard NEM coupling, and can therefore be used with all other standard H0-gauge model railway couplings.

## Zusatzteile Additional parts



### Zusatzteile Zusatzbauteile montieren

In der Verpackung sind zusätzliche Bauteile lose beigelegt. Werden Bauteile aus dem Zurüstbeutel für Vitrinenmodelle montiert, ist der Wagen nicht mehr für den Fahrbetrieb geeignet.

#### Hinweis:

Eventuell werden nicht alle Teile des Zurüstbeutels benötigt.

### Additional parts Fitting additional parts

Accessory parts have been loosely enclosed in the packaging. If parts contained in the setting-up bag for showcase models are fitted, the wagon is no longer suitable for running on tracks.

#### Notice:

Not all components of the add on parts may be needed.

Pos	Benennung	Anzahl [Stück]	Pos	Description	Pcs. [Pcs.]
1	Kupplungsimitation	2	1	Imitation coupling	2
2	Haken	2	2	Hook	2
3	Bremsschlauch rechts	4	3	Brake hose righ	4
4	Bügelkupplung	2	4	Bow coupling	2
5	Bremsschlauch links	4	5	Brake hose left	4

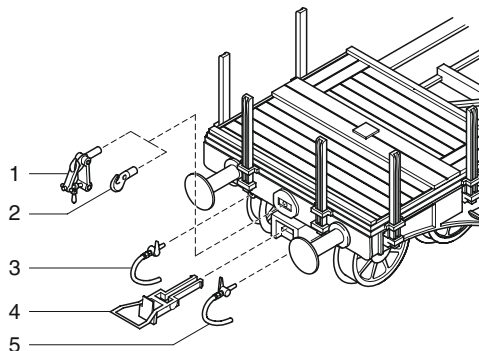

# Ersatzteile

## Spare parts

### Wichtiger Hinweis:

Bei der Montage einzelner Ersatzteile muss der Wagen demontiert werden. Bitte achten Sie bei der Demontage darauf, dass kein Bauteil beschädigt wird, da nicht jedes Bauteil als Ersatzteil verfügbar ist.

### Important information:

To fit individual spare parts it is necessary to dismantle the wagon. Please be careful not to damage any components during removal as not every component is available as spare part.

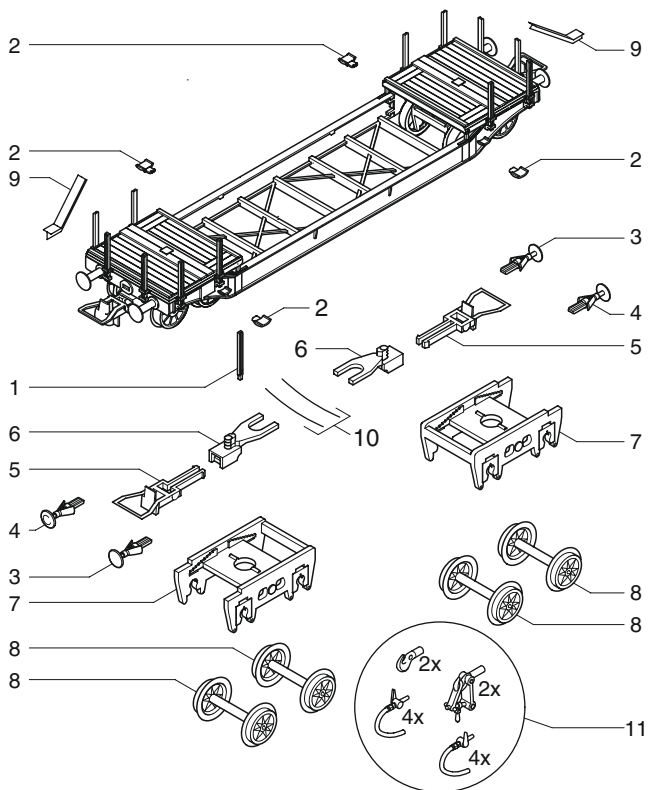

Pos	Benennung	Description	Bestell-Nr. Order no.
01	Runge	Stake	0013311.00
02	Tritt	Step	0013312.00
03	Puffer flach	Buffer flat	0003080.00
04	Puffer gewölbt	Buffer round	0003079.00
05	Bügelkupplung	Coupler	0000729.00
06	Kupplungsdeichsel	Coupler pocket	0013313.00
07	Drehgestell	Bogie	0013314.00
08	Radsatz	Wheelset	0013315.00
09	Stütze Set li. + re.	Support set le. + ri.	0013317.00
10	Feder für Kupplungskinematik	Spring for coupler	0013316.00
11	Zurüstbeutel	Add-On part bag	0000750.00

### Bestellhinweis

Bei der Bestellung von Ersatzteilen muss die Ersatzteil BestellNr. und die Benennung angegeben werden. Ist dies nicht der Fall, kann die Bestellung nicht bearbeitet werden.

### Bestellbeispiel:

Position (04), Puffer gewölbt = 0003079.00, Puffer gewölbt

### Hinweis

Die Farbe des Ersatzteils kann eventuell unterschiedlich sein.

### Ersatzteile bestellen:

[www.brawa.de/ersatzteilservice](http://www.brawa.de/ersatzteilservice)

Abweichungen in Bedruckung, Farbton und Konstruktions- oder Formänderungen gegenüber dem Original sowie unseren Werbeunterlagen behalten wir uns vor.

Die Verpackung und Bedienungsanleitung sind Teil dieses Produktes. Sie enthalten wichtige Hinweise für Sicherheit, Gebrauch und Entsorgung. Bewahren Sie diese sorgfältig auf. Händigen Sie alles bei Weitergabe an Dritte mit aus.

### Order notice

When ordering spare parts you must always state the order number and give the description. If you do not do this, the order cannot be processed.

### Order example:

Position (04), Buffer round = 0003079.00, Buffer round

### Information

The colour of the spare parts may be slightly different.

### Ordering spare parts:

[www.brawa.de/en/spareparts](http://www.brawa.de/en/spareparts)

We reserve the right to deviations in printing, color and structural or design modifications to the original as well as our advertising material.

The packaging and operating instructions are part of this product. They contain important information concerning safety, use and disposal. Store these carefully. Hand it over to third parties.



Brawa Artur Braun Modellspielwarenfabrik GmbH + Co. KG  
Uferstraße 24-30 · D-73630 Remshalden  
Hotline +49 (0) 7151 - 979 35 68  
Telefax +49 (0) 7151 - 746 62  
[www.brawa.de](http://www.brawa.de)