

Art.-Nr. 85435

Stückliste:

Schwellenband 1	1 Stück	Stellschwelle (beinhaltet in GS Stelleinheit)	1 x
Schwellenband 2	1 Stück	Radlenker	2 x
Außenschiene li.	1 Stück	Strombrücken	4 x
Außenschiene re.	1 Stück	Isolierschienenverb.	2 x
Zunge li.	1 Stück	Schienenverb. brüniert	2 x
Zunge re.	1 Stück	GS Stelleinheit	1 x
Endschiene li.	1 Stück	BAL	1 x
Endschiene re.	1 Stück		
Flügelschiene li.	1 Stück		
Flügelschiene re.	1 Stück		

Benötigtes Werkzeug: Gleisschneider oder Minibohrmaschine mit Trennscheibe, Schlüsselfeilen, Flachzange, Lötkolben, Reißzwecken, Seitenschneider, Messschieber.

Für das Standardsortiment der Eliteweichen kann als Baugrundlage die Planungsmappe H0-Elite Art.-Nr. 09620 verwendet werden. Für den Bau von Bogenweichen mit individueller Geometrie bieten die Weichen mit dem Flexsteg-Schwellenverbinder die Möglichkeit, „Ihre“ gewünschte Weichenform zu realisieren. Dabei sollte beachtet werden, dass ein Überbiegen als auch Überstrecken der Schwellenroste schon aus Gründen einer vorbildgerechten Darstellung vermieden wird. Gestatten Sie noch einen Hinweis: Arbeiten Sie ohne Zeitdruck und genau. Das Ergebnis, eine Weiche, die hervorragende Fahreigenschaften bietet und optisch jede Gleisanlage aufwertet, wird Ihnen viel Freude bereiten.

Art.-no. 85435

Replacement parts list:

Sleeper band 1	1 piece	Directional cross-tie (included in GS height adjustment unit)	1 x
Sleeper band 2	1 piece	Wheel guide	2 x
Outer rail (l.)	1 piece	Electric bonds	4 x
Outer rail (r.)	1 piece	Insulating rail joiners	2 x
Tongue (l.)	1 piece	Rail joiners bronzed	2 x
Tongue (r.)	1 piece	GS height adjustment unit	1 x
End rail (l.)	1 piece	BAL	1 x
End rail (r.)	1 piece		
Wing rail (l.)	1 piece		
Wing rail (r.)	1 piece		

Tools required: Track cutter or mini-drill with cut-off wheel, needle files, flat-nosed pliers, soldering iron, thumbtacks, side-cutting pliers, sliding calliper.

For the standard assortment of Elite-Points, the planning folder H0-Elite Art.-No. 09620 can be used as a basis for construction. To construct curved points (turnouts) with their own individual geometry, the points offer, with their flex-base sleeper connectors, the possibility to set up "your" own desired point (turnout) form. However, you should be careful to avoid over-bending or over-stretching the flex sleepers to assure exemplary construction. And allow us one more suggestion here: it is better to work without time constraints, but with precision. The finished product of a point (turnout) that offers exceptional handling characteristics and optically enhances any track system, will provide you with all the more enjoyment.

Allgemeiner Hinweis:

An allen Profilen sind vor dem Einbau, Fräsrückstände und Schnittgrate zu entfernen. Die Profilstücke sind entsprechend der Weichengeometrie vorzubiegen und an den für die Stromabnahme vorgesehenen Stellen unten am Schienenfuß zu blanken.

Montage:

1. Aus den Neusilberstreifen werden U-förmige Strombrücken gebogen. Diese werden an den entsprechenden Schwellen von unten durch das Schwellenrost gesteckt und je nach Einschubrichtung der Profile umgebogen. **S. 2 Abb. 2 u. 3**
2. Die Schwellenroste 1 und 2, beginnend mit dem Weichenanfang Schwellenrost 1, an das vorhandene Gleis anlegen.
3. Außenschiene vom Weichenausgang her so weit einschieben, bis das Profil 2 mm am Weichenanfang über das Schwellenrost hinaus ragt, die Aussparung am Schienenfuß zeigt dabei zur Gleismitte.
4. Weichenkörper in die gewünschte Form bringen und mit Stiften oder Reißzwecken fixieren.
5. Die Außenschiene am Weichenausgang mit einem Überstand von 2 mm zur letzten Schwelle kürzen und verputzen.
6. Die Flügelschiene nach **S. 2 Abb. 4** biegen und anschließend in das Schwellenrost bis Anschlag einschieben.
7. Die Hauptspitze des Herzstückes wird in der Regel durch die Endschiene des Stammgleises gebildet. Die Endschiene Stammgleis ggf. vorbiegen und in das Schwellenrost einschieben, die Profilschneidspitze hat einen Abstand von 24,5 mm zum Ende der Flügelschiene. **S. 2 Abb. 5**
8. Die Endschiene Zweigggleis vorbiegen und so weit einschieben, dass sich mit der Hauptspitze auf der Zweigggleisseite eine durchgängige Fahrkante ergibt.
9. Die Endschiene mit 2 mm Überstand zu der letzten Schwelle kürzen.
10. Stellschwelle in das Stellfach einschieben.
11. An den Zungenspitzen leichte Radien anbringen. **S. 2 Abb. 6**
12. Die Zungenhaken senkrecht 90° nach unten biegen. **S. 2 Abb. 6**
13. Weichenzungen entsprechend der Weichenform ggf. vorbiegen.
14. Die Weichenzungen auf das Schwellenrost auflegen, den Haken in das Loch der Stellschwelle einhängen und das Zungenende entsprechend „kürzen“
15. Einschieben der Zungenschienen und die Zungenhaken in die Stellschwelle einhängen.
16. Weiche von den Gleisen (**S. 2 Abb. 2**) abziehen und die Enden der Zungenhaken unterhalb der Stellschwelle um 90° zurück biegen.
17. Kabel zur Stromversorgung an dem Herzstück und den Flügelschienen anlöten.
18. Weiche einbauen, Profile ausrichten, Einschieben der Radlenker.

General notice:

Prior to installing anything onto the profiles (structural shapes), metal-shavings and cutting-burrs are to be removed. The profile pieces are to be bent in proportion to the point geometry and shined at the points intended for power contact underneath on the foot of the rail.

Assembly:

1. A U-shaped electric bond is to be bent from the nickel-silver strips. These are then stuck through at the respective sleepers (cross-ties) from underneath through the flex sleepers and bent depending on the insertion direction of the profile. (see page 2 figures 2 and 3)
2. Lay down the flex sleepers 1 and 2, beginning with the start of the point flex sleeper 1, onto the pre-existing track.
3. Push the outer rails, from the standpoint of the start of the point, until the profile sticks out 2mm over the flex sleeper at the start of the point, while the recess clearance points in the direction of the middle of the track.
4. Bend the sleeper-bodies into the desired form and attach them with either pins or thumbtacks.
5. Shorten and clean the outer rail at the start of the point with an excess of 2mm in the direction of the last sleeper.
6. Bend the wing rails according to page 2 figure 4 and then insert into the flex sleepers to the stop point.
7. The main point of the frog is normally formed by the end rail of the main track. Bend out the end rail, or the main track if necessary, and insert into the flex sleeper; the profile point should have a separation of 24.5 mm from the end of the wing rail. (see page 2 figure 5)
8. Bend out the end rail branch track and insert so far that a continuous riding edge is formed with the main point on the branch track side.
9. Shorten the end rails with 2 mm excess length to the last sleeper.
10. Insert the directional cross-tie (sliding sleeper) into the space.
11. Apply light radii onto the tip of the tongue. (see page 2 figure 6)
12. Bend the tongue hooks vertically 90° downwards. (see page 2 figure 6)
13. If necessary, bend the point tongue up to correspond with the form of the point.
14. Lay down the point tongue onto the flex sleeper, hook the hook into the hole of the directional cross-tie (sliding sleeper) and cut the end of the tongue to length respectively.
15. Push the tongue rail in and hook the tongue hook into the directional cross-tie (sliding sleeper).
16. Pull the point up from the tracks (see page 2 figure 2) and bend back the ends of the tongue hook by 90° underneath the directional cross-tie (sliding sleeper).
17. Solder the power supply cable onto the frog and the wing rails.
18. Embed the point, align the profile and push the wheel guide in.

Bauvarianten

1. Außenbogenweichen links/rechts
2. Einfache Weichen links/rechts
3. Innenbogenweiche links/rechts

Construction variations

1. Outer curved points left/right
2. Simple points left/right
3. Inner curved points left/right



Abb. 2 Draufsicht/
Figure 2 Top view:



Einschubrichtung Profile/
Insertion direction profile

(*) Bitte nach unten biegen!/
(* Please bend in a downward direction!

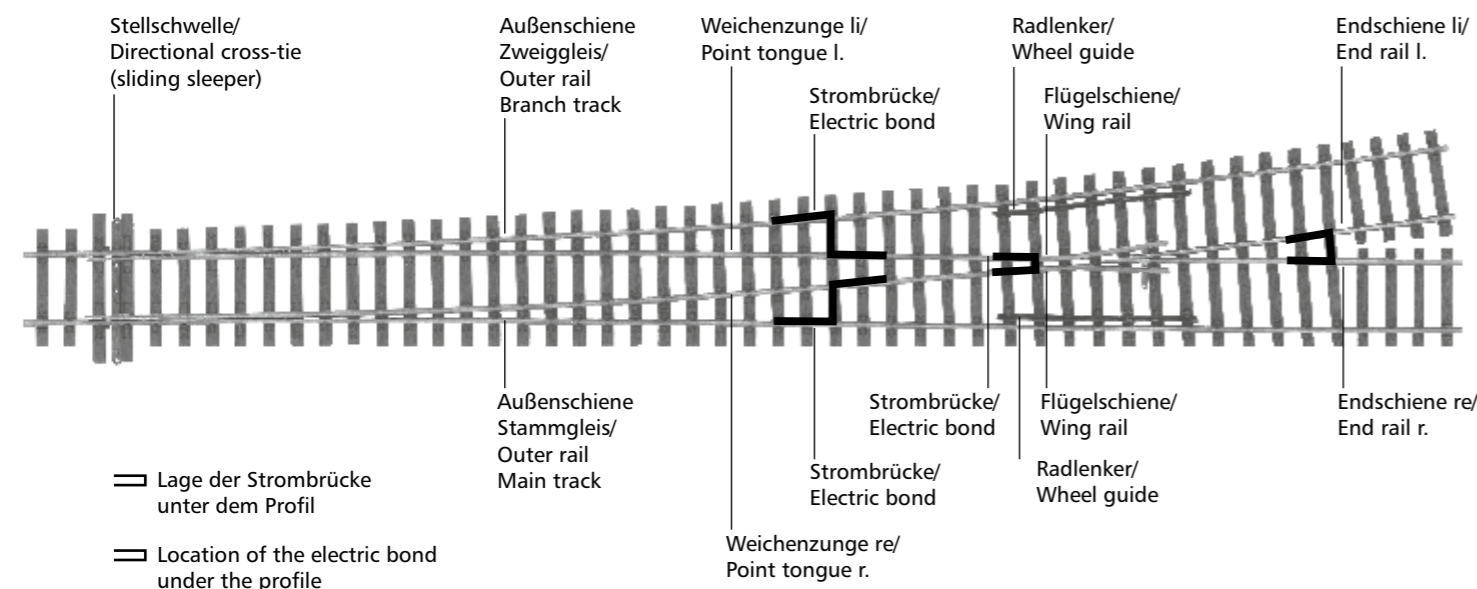
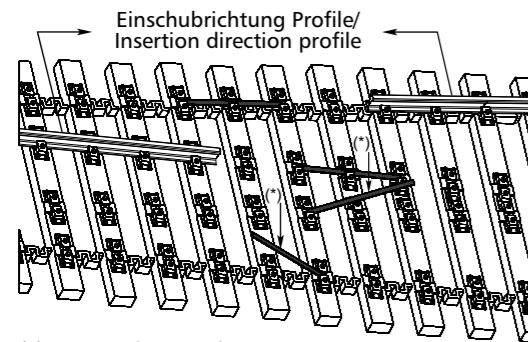
Abb. 3 Unteransicht/
Figure 3 View from underneath:



Abb. 4 Schablone – Flügelschiene rechts/
Figure 4 Template - wing rail right:



M 1:1
 (Flügelschiene links = Spiegelbild)/
(wing rail left = mirror image)

Abb. 5 Herzstückspitze/
Figure 5 Tip of the frog:

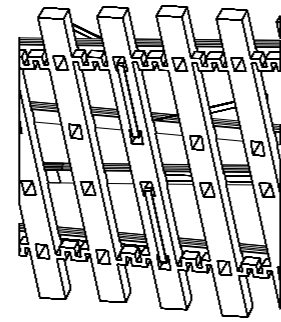
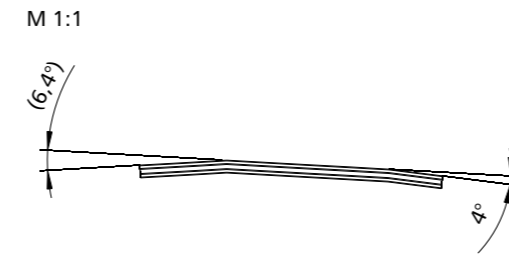

Abb. 6 Zungenhaken/
Figure 6 Tongue hook:



Zur Ausgestaltung des Weichenumfeldes liegen der Weiche noch weitere Teile der Weichenstellereinrichtung bei, die laut Zeichnung angebracht werden können.
 For the design of the immediate surrounding area of the turnout point (switch), there are additional components other than the turnout point arrangement itself, which can be attached as well, according to the drawing.

Stelleinrichtung im montierten Zustand/
Turnout (point) arrangement in assembled condition

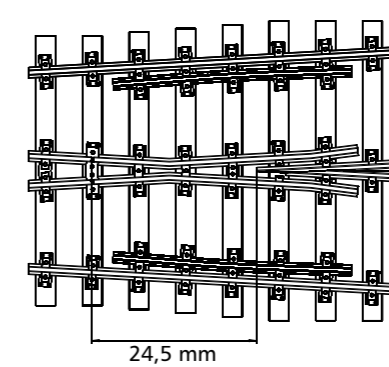
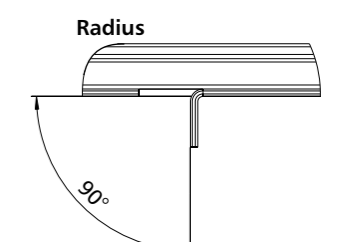
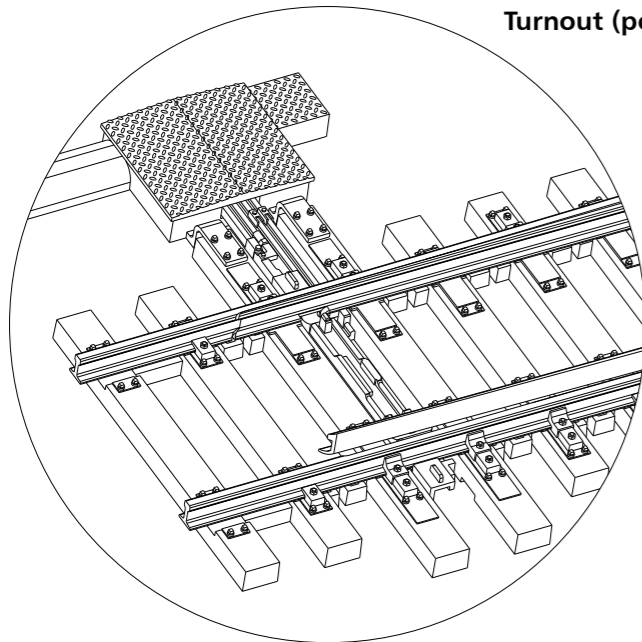

Alternativ: Stelleinrichtung auf gegenüberliegender Seite mit flacher Seilrollenabdeckung, Seilzugkanal und kleiner Kasten können gegeneinander getauscht werden.

Alternatively: Turnout (point) arrangement on the opposing side with rope pulley covering, rope pull channel and small box can be exchanged for one another.

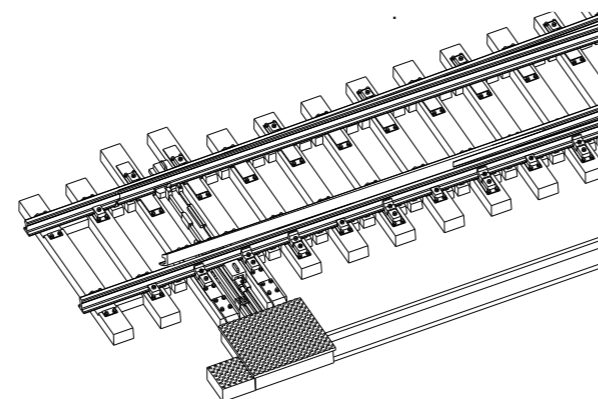

Kleine Abdeckungen – ins Schwellenband beidseitig eingesetzt (Ansicht von unten)

Small coverings – set into the sleeper band on both sides (view from underneath)

Seilzugabdeckung/
Rope pulley covering

Abdeckung/
Covering

Umlenkrollenabdeckung,
wahlweise Abdeckung/
Diversion pulley covering,
Covering is optional

Rahmen / Frame

Detailansicht/
Detailed view

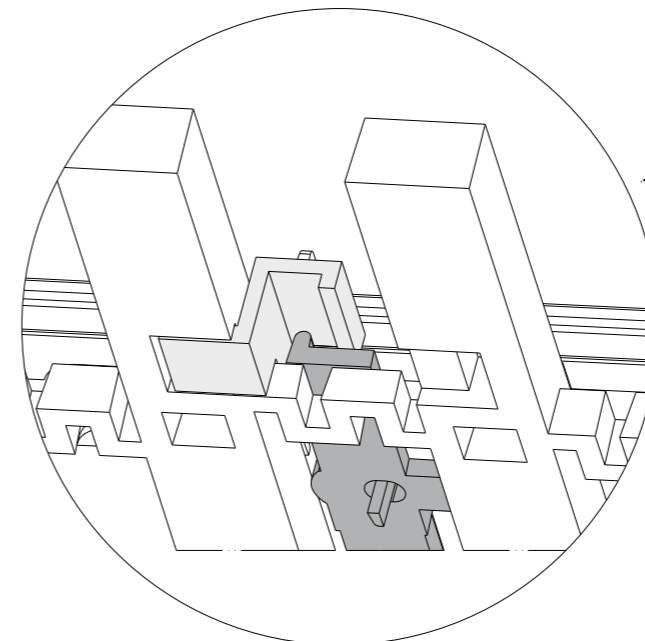

Bausatz H0 Elite EW 5: Bauanleitung für Doppelschwellenweichen

An den Profilen sind vor dem Einbau Fräsrückstände und Schnittgrate zu entfernen.

Die Profilstücke sind entsprechend der Weichengeometrie vorzubiegen und an den für die Stromabnahme vorgesehenen Stellen unten am Schienenfuß zu blanken.

Montage:

1. Trennen der Schwellenroste 1 und 2 wie in **Abb. 1a** dargestellt.
2. Um eine optimale Verbindung zu erzielen, müssen die Schwellen an den späteren Klebeflächen mit einer Feile plan gefeilt werden. **Abb. 2a**
3. Die durch das Trennen entstandenen Schwellenroste 1.1 und 2.1 durch Erwärmen mit einem Fön auf die benötigte Länge strecken, die Vorlage dient dazu als Schablone.
4. Die einzelnen Schwellenroste werden nun durch Kleben miteinander verbunden (empfohlener Kleber: Pattex Blitzkleber).
5. Aus den Neusilberstreifen werden U-förmige Strombrücken gebogen. Diese werden an den entsprechenden Schwellen von unten durch die Schwellenroste gesteckt und in die spätere Einschubrichtung der Profile umgebogen. **Abb. 2 u. 3**
6. Das Schwellenrost nach der Schablone ausrichten und mit Stiften oder Reißzwecken fixieren.
7. Die Außenschienen vom Weichenausgang her so weit einschieben, bis die Ausklinkung am Schienenfuß auf der Innenseite des Schienenprofils an der 2. Schwelle liegt. **Abb. 3a**
8. Die Außenschienen am Weichenausgang mit einem Überstand von 2 mm zur letzten Schwelle kürzen und die Schnittkante verputzen.
9. Die Flügelschienen nach **Abb. 4** biegen und anschließend

in das Schwellenrost bis an den Stoß der Doppelschwelle einschieben. **Abb. 4a**

10. Die Hauptspitze des Herzstückes wird in der Regel durch die Endschiene des Stammgleises gebildet. Die Endschiene Stammgleis entsprechend der gewählten Weichengeometrie vorbiegen und in das Schwellenrost einschieben, die Profilschneidspitze hat einen Abstand von 28,8 mm bis an den Schienenstoß der Flügelschiene. **Abb. 3a**
11. Die Endschiene Zweigggleis vorbiegen und so weit einschieben, dass sich mit der Hauptspitze auf der Zweigggleisseite eine durchgängige Fahrkante ergibt.
12. Die Endschienen mit 2 mm Überstand zu der letzten Schwelle kürzen.
13. Stellschwelle in das Stellfach einschieben.
14. An den Zungenspitzen leichte Radien anbringen und den Schienenkopf nach vorn auslaufen lassen. **Abb. 6**
15. Die Zungenhaken senkrecht 90° nach unten biegen. **Abb. 6**
16. Weichenzungen entsprechend der Weichenform vorbiegen.
17. Die Weichenzungen auf das Schwellenrost auflegen, der Haken muss dabei über dem jeweils äußeren Loch der Stellschwelle liegen, die Weichenzungen werden jetzt an der Doppelschwelle mit 0,3 mm Zwischenraum zur Flügelschiene abgeschnitten.
18. Einschieben der Zungenschienen und die Zungenhaken in die Stellschwelle einhängen.
19. Weiche abziehen und die Enden der Zungenhaken unterhalb der Stellschwelle um 90° zurück biegen.
20. Kabel zur Stromversorgung an dem Herzstück und den Flügelschienen anlöten.
21. Weiche einbauen, Profile ausrichten, Einschieben der Radlenker.

Weichengeometrie

Einbaulänge: 361 mm
 Herzstück: 7°
 Endwinkel: 9,4°
 Radius: 2200 mm
 Zweigggleisendneigung: 1:6,04

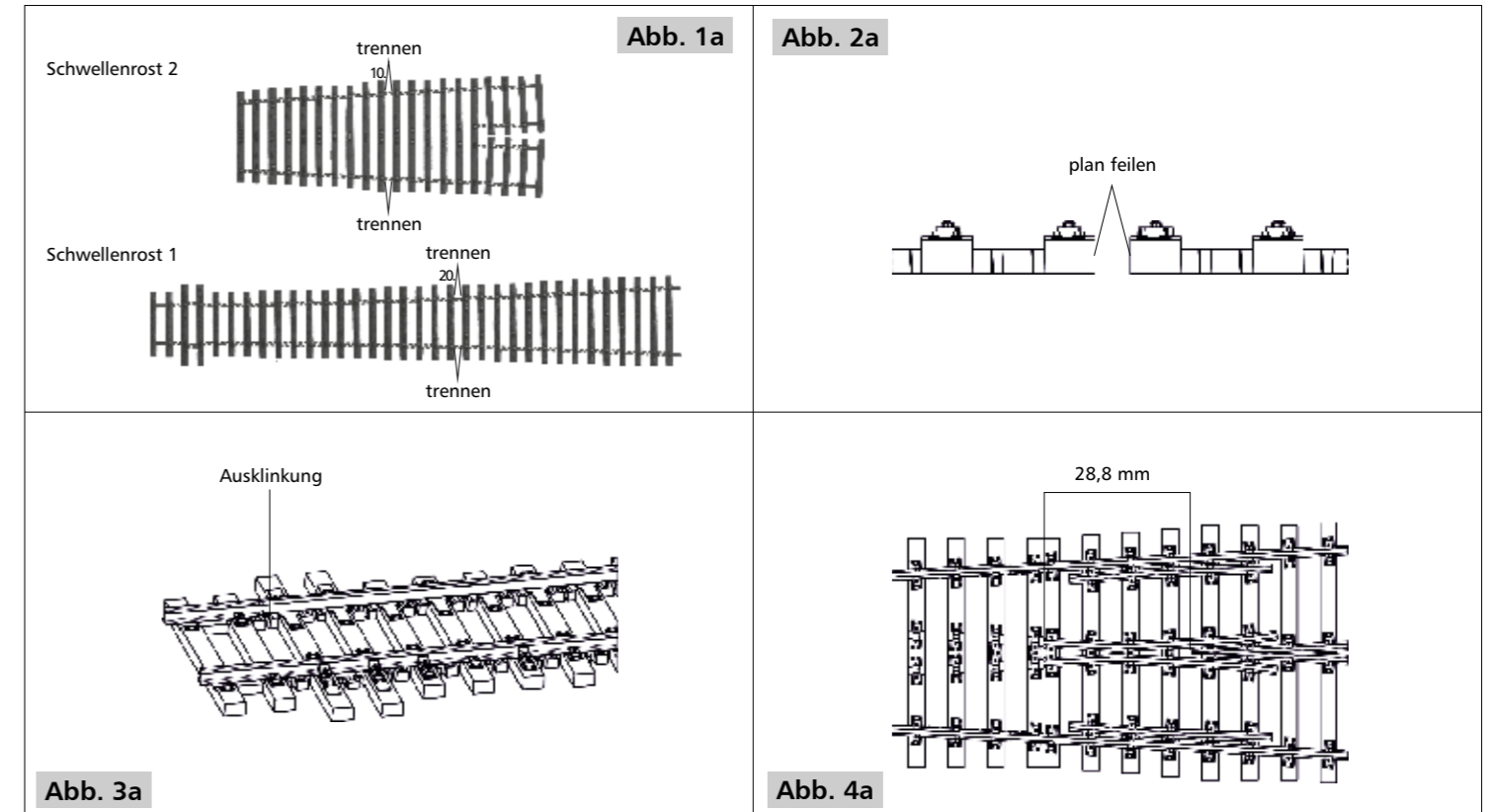

Schablone, Weiche rechts

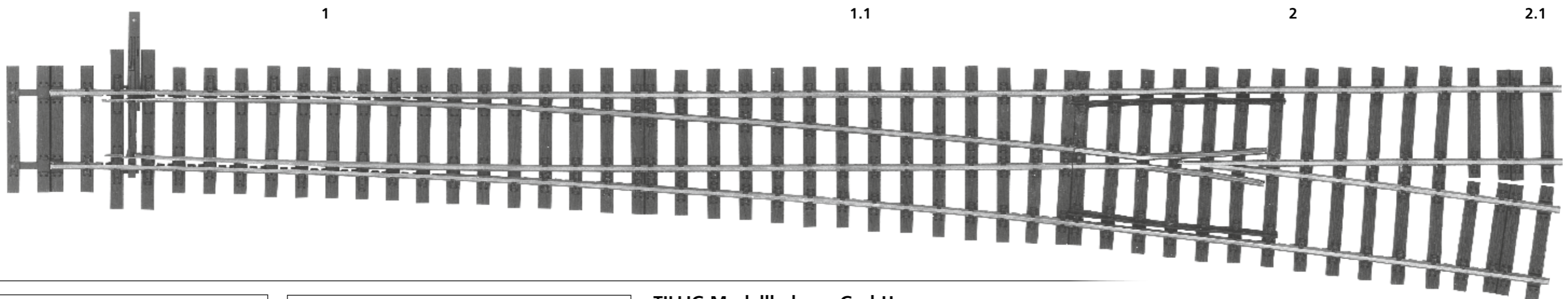

Dieses Produkt darf am Ende seiner Nutzungsdauer nicht über den normalen Hausmüll entsorgt werden, sondern muss an einem Sammelpunkt für das Recycling von elektrischen und elektronischen Geräten abgegeben werden.
 Bitte fragen Sie bei Ihrem Händler oder der Gemeindeverwaltung nach der zuständigen Entsorgungsstelle.

CE Nicht geeignet für Kinder unter 14 Jahren wegen abnehmbarer und verschluckbarer Kleinteile und Verletzungsgefahr durch funktionsbedingte scharfe Ecken und Kanten.



TILLIG Modellbahnen GmbH

Promenade 1, 01855 Sebnitz
 Tel.: +49 (0)35971 / 903-45 • Fax: +49 (0)35971 / 903-19
 Service-Hotline: unsere aktuellen Hotline-Zeiten finden Sie unter: www.tillig.com

Schablone für linke Weiche:
 Siehe Rückseite

Construction set for H0 Elite EW 5: Building plans for double sleeper points

Prior to installing anything onto the profiles (structural shapes) metal-shavings and cutting-burrs are to be removed.

The profile pieces are to be bent in proportion to the point geometry and shined at the points intended for power contact underneath on the foot of the rail.

Assembly:

1. Separation of the flex sleepers 1 and 2 as illustrated in **Figure 1a**.
2. In order to achieve an optimal connection, the sleepers must be filed with a file on the later glued surface **Figure 2a**.
3. The flex sleepers 1.1. and 2.1 that emerge from the separation should be heated with a hair-dryer and lengthened to the required length; the model serves as a template for this purpose.
4. The individual flex sleepers are now to be connected to one another by gluing (recommended glue: Pattex Blitzkleber).
5. A U-shaped electric bond is to be bent from the nickel-silver strips. These are then stuck through at the respective sleepers (cross-ties) from underneath through the flex sleepers and bent depending on the insertion direction of the profile. (see p. 2 figures 2 and 3)
6. Align the flex sleeper according to the template, and attach with pins or thumbtacks.
7. Push in the outer rails so far, from the standpoint of the start of the point, until the recess area at the foot of the rail on the inner side of the rail profile lies at the second sleeper. **Figure 3a**
8. Shorten the end rails with 2 mm excess length to the last sleeper and clean the edge of the cut-line.
9. Bend the wing rails according to **page 2 figure 4** and then

insert into the flex sleepers to the stop point of the double sleeper. **Figure 4a**

10. The main tip of the frog is normally formed by the end rail of the main track. Bend out the end rail main track according to the desired point geometry and insert into the flex sleeper; the profile point has a separation of 28.8 mm to the rail joint of the wing rail. **Figure 3a**
11. Bend out the end rail double track and insert so far that a continuous riding edge is formed with the main point on the branch track side.
12. Shorten the end rails with 2 mm excess length to the last sleeper.
13. Insert the directional cross-tie (sliding sleeper) into the space.
14. Apply light radii onto the tip of the tongue and let the rail-head taper off to the front. **Figure 6**
15. Bend the tongue hooks vertically 90° downwards. **Figure 6**
16. Bend the point tongues forward to correspond with the form of the point.
17. Lay down the point tongue onto the flex sleeper, the hook must lay over the respective outer-most hole of the directional cross-tie (sliding sleeper) The point tongues are now to be cut off at the double sleeper with 0.3 mm gap to the wing rail.
18. Push the tongue rail in and hook the tongue hook into the directional cross-tie (sliding sleeper).
19. Pull the point up from the tracks (see p. 2 figure 2) and bend back the ends of the tongue hook by 90° underneath the directional cross-tie (sliding sleeper).
20. Solder the power supply cable onto the frog and the wing rails.
21. Embed the point, align the profile and push the wheel guide in.

Point geometry

Length when fitted: 361 mm • Frog angle: 7° • End angle: 9,4° • Radius: 2200 mm • Branch line end gradient: 1:6,04

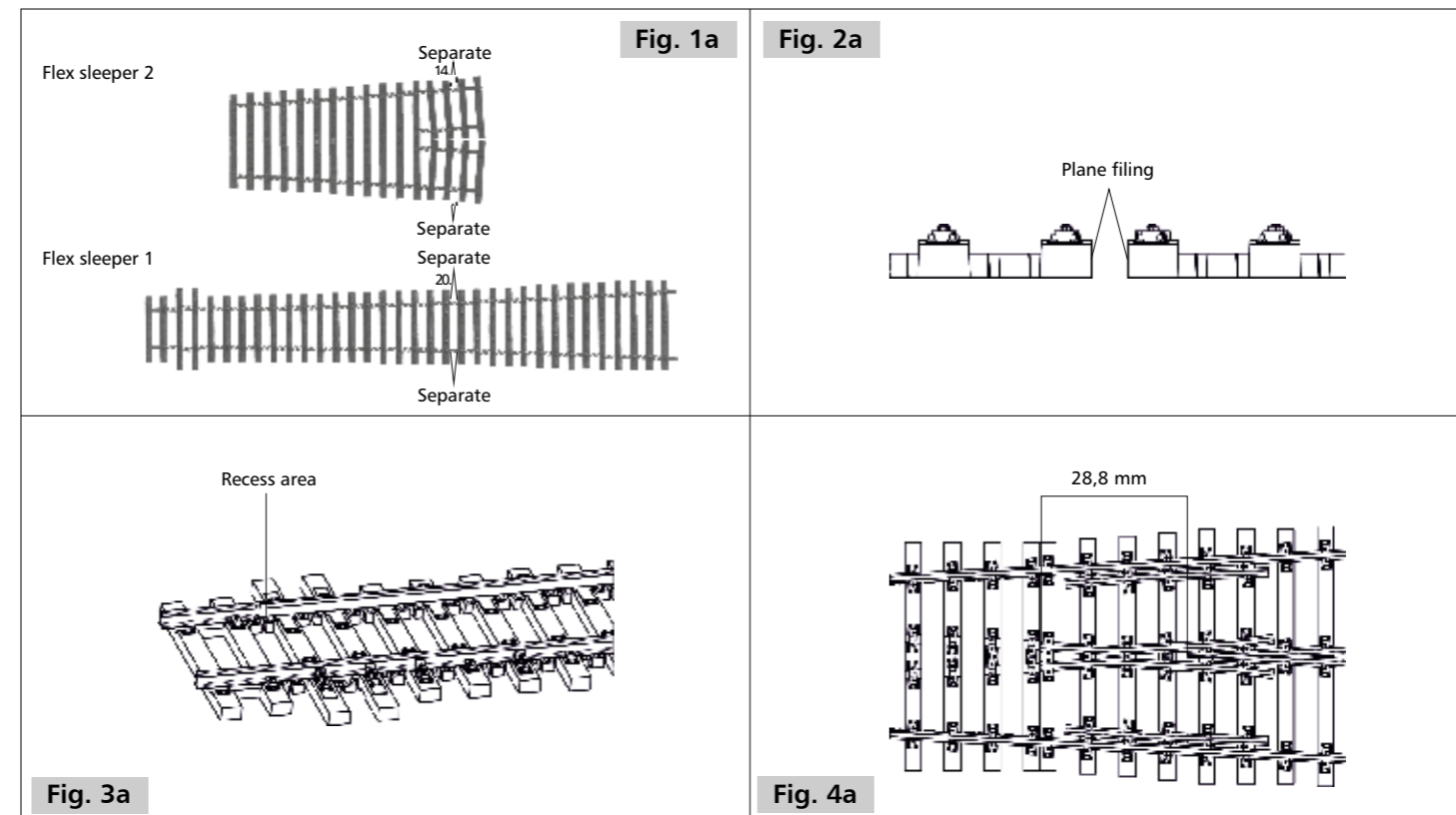

Caliber, Point left

1

1.1

2

2.1

Template for the right point:
See front side

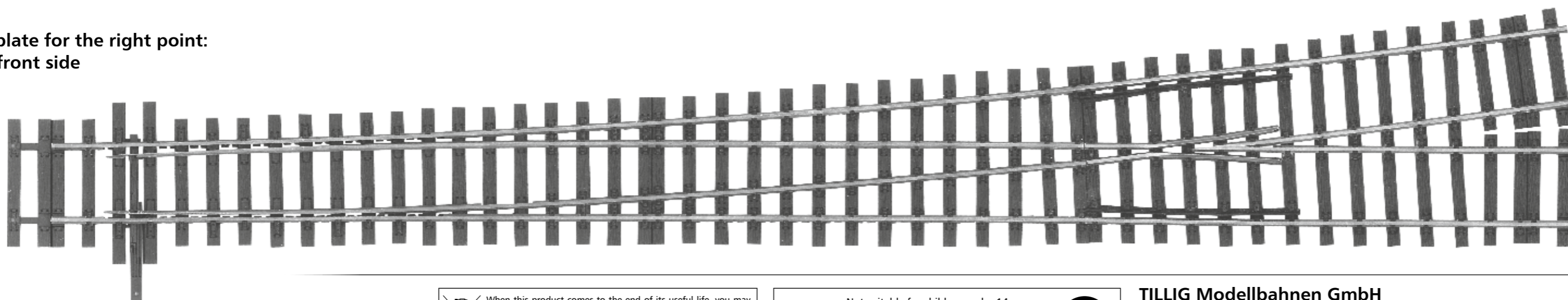

When this product comes to the end of its useful life, you may not dispose of it in the ordinary domestic waste but must take it to your local collection point for recycling electrical and electronic equipment. If you don't know the location of your nearest disposal centre please ask your retailer or the local council office.



Not suitable for children under 14 years due to danger of swallowing removable small parts and risk of injury on account of unavoidable sharp corners and edges.



TILLIG Modellbahnen GmbH

Promenade 1, 01855 Sebnitz
Tel.: +49 (0)35971 / 903-45 • Fax: +49 (0)35971 / 903-19
Service-Hotline: you can find our current hotline times at: www.tillig.com