

märklin

H0



Signal-Schaltpult

Signal Control Box

Pupitre de commande pour signaux

Seinschakelbord

Pupitre de conmutación de señales

Quadro di comando per segnali

Signal-ställpult

Signal-styrekort

72760

Sicherheitshinweise	4
Wichtige Hinweise	4
Anschluss	4
Signal anschließen	6
Signal schalten	6
Funktionsstörungen	7

Remarques sur la sécurité	12
Information importante	12
Branchement	12
Raccordement des signaux	14
Commutation des signaux	14
Dysfonctionnements	15

Safety Notes	8
Important Notes	8
Connecting	8
Connecting Signals	10
Controlling Signals	10
Trouble Running	11

Veiligheidsvoorschriften	16
Belangrijke aanwijzing	16
Aansluiting	16
Signaal aansluiten	18
Signaal schakelen	18
Storingen	19

Aviso de seguridad	20
Notas importantes	20
Conexión	20
Conexión de la señal	22
Maniobra de señales	22
Anomalías funcionales	23

E

Säkerhetsanvisningar	28
Viktig information	28
Anslutning	28
Anslutning av signalen	30
Manövrering av signaler	30
Funktionsstörningar	31

S

Avvertenze per la sicurezza	24
Avvertenze importanti	24
Conessioni	24
Collegamento del segnale	26
Commutazione del segnale	26
Difetti nel funzionamento	27

I

Sikkerhedshenvisninger	32
Vigtige bemærkninger	32
Tilslutning	32
Tilslutning af signal	34
Signal skiftes	34
Funktionsstörningar	35

DK

Sicherheitshinweise

Lesen Sie die Bedienungsanleitung vor der ersten Inbetriebnahme aufmerksam durch.

- **ACHTUNG!** Erstickungsgefahr wegen abbrech- und verschluckbarer Kleinteile.
- Das Produkt darf nur in geschlossenen Räumen verwendet werden.
- Lagern Sie das Produkt nicht unter direkter Sonneneinstrahlung, starken Temperaturschwankungen oder hoher Luftfeuchtigkeit.

Wichtige Hinweise

- Die Bedienungsanleitung ist Bestandteil des Produktes und muss deshalb aufbewahrt sowie bei Weitergabe des Produktes mitgegeben werden.
- Das Produkt darf nur in Verbindung mit Schaltnetzteil 66361/66365 verwendet werden.
- Es dürfen **nur** die Stellpulte 72760 **miteinander verbunden werden**. Zur Verlängerung kann das Kabel 71054 verwendet werden. Eine Verbindung mit anderen Stellpulten **ist nicht zulässig**.
- Gewährleistung und Garantie gemäß der beiliegenden Garantiekunde.
- Entsorgung: www.maerklin.com/en/imprint.html

Anschluss

Um Beschädigungen während des Aufbaus zu vermeiden, das Schaltnetzteil vom Haushaltsstromnetz trennen. Erst nach Fertigstellung aller Verkabelungen das Schaltnetzteil wieder in die Steckdose stecken.

- Das beiliegende Kabel mit der 4-polige Buchse ① links (oder rechts) einstecken.
- Danach das Schaltnetzteil in die Buchse ② einstecken.
- Signalanschlußkabel rot/braun gegen das dem Stellpult beiliegende rot/braune Anschlußkabel tauschen und mit dem Stellpult 72760 verbinden. Die Reihenfolge des Anschlusses ist frei wählbar, maßgebend ist die Adressierung und damit die Zuordnung zum Schalter.
- Adressen fx (MM) 1 - 4.

Werkseinstellungen der Signale können mit der Central Station 2 verändert werden.

!Die beiliegenden Kabel dürfen nicht verändert werden.

Anschluss

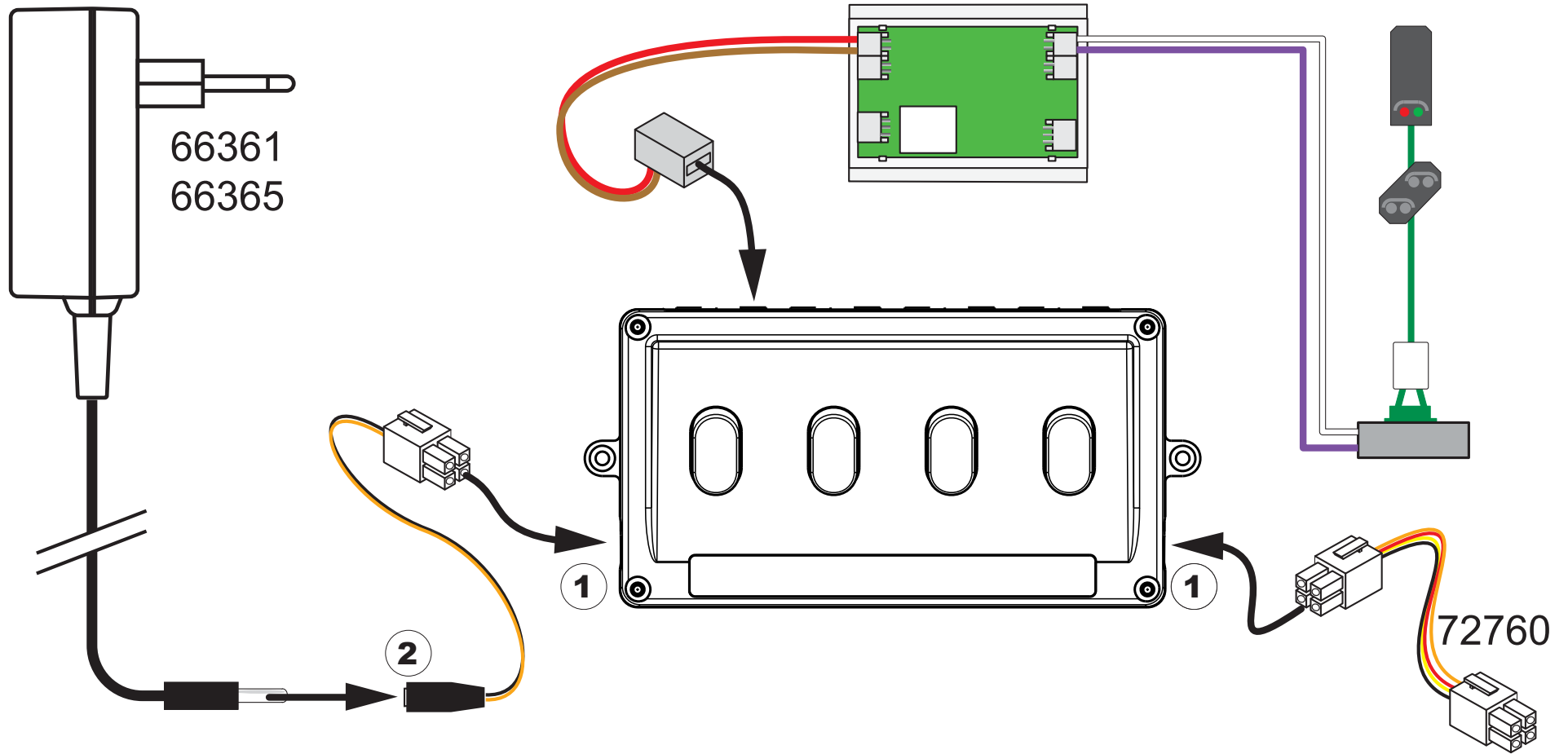

Signal anschließen

Den 2-poligen Stecker des Signales (rot/braun) auf einen der 2-poligen Kontakte an der Rückseite des Schaltpultes einstecken. Alle Acht Anschlüsse sind gleich und keiner bestimmten Taste zugeordnet. Die Zuordnung zwischen Taste und Signal ergibt sich aus der Adresse des Signals.

Adressen

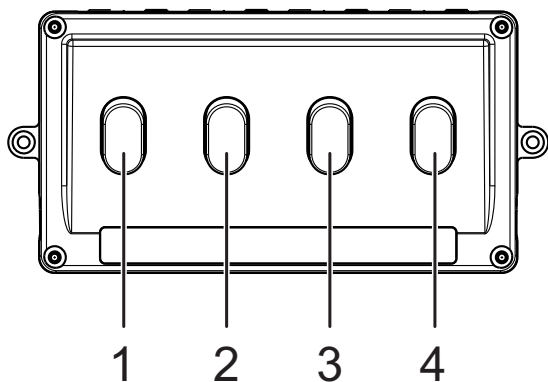

Signal schalten

Durch Drücken der Taste wird das Signal entsprechend geschaltet. Brennt die grüne Leuchtdiode an der Taste des Schaltpultes, zeigt das Signal „Fahrt“.

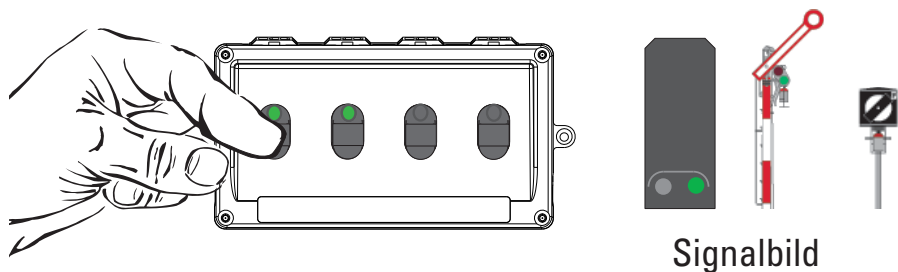

Signalbild

Ist die Leuchtdiode erloschen, zeigt das Signal „Halt“.

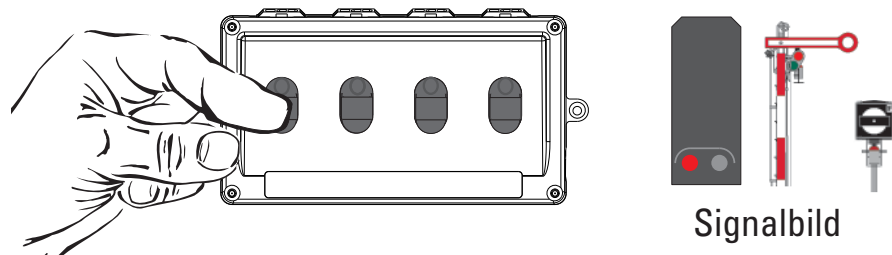

Signalbild

Weitere mögliche Signalbilder und ihre Zuordnung

Mehrbegriffige Signale können nur einem Stellpult zugeordnet werden.

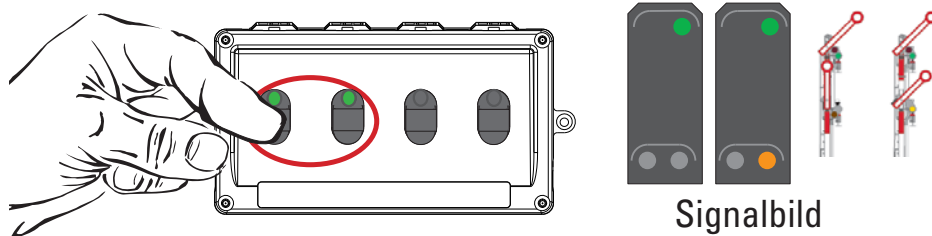

Signalbild

Es werden 2 Tasten (Adressen) benötigt. Das Signal vergibt

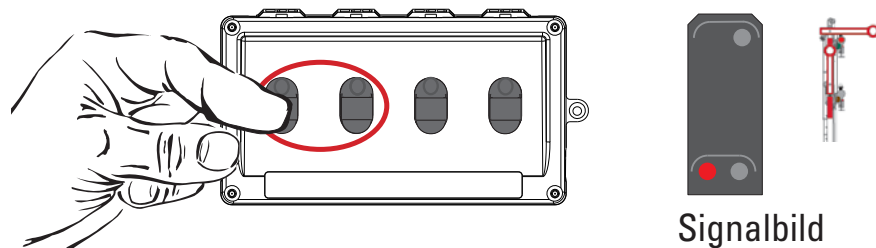

Signalbild

nach dem Einstellen der Grundadresse selbständig die Folgeadresse. Folgende Tastenkombinationen (Adressen) sind möglich, 1 + 2, 2 + 3 oder 3 + 4.

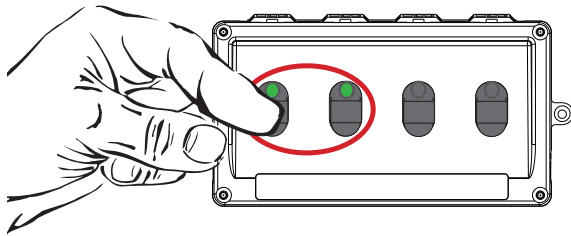

Ausfahrtsignal 4-begriffig, 2 Tasten (Adressen)

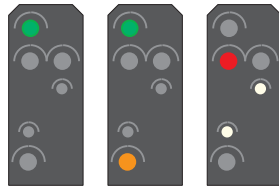

Signalbild

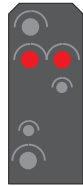
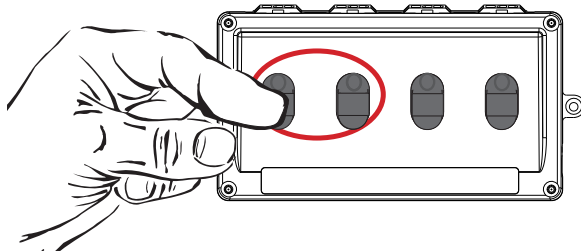

Sind alle Funktionen in Ordnung, kann das Schaltpult mit beiliegendem Etikett beklebt und anschließend beschriftet werden.

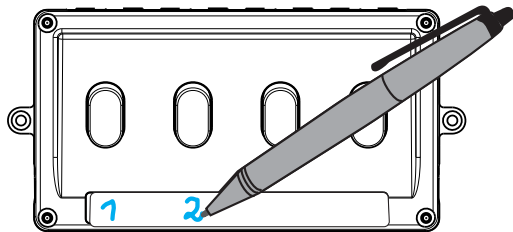

Das Schaltpult kann bei stationärem Aufbau mit den Schrauben E786130 (gehört nicht zum Lieferumfang) befestigt werden.

Funktionsstörungen

Ist am Signal kein Licht zu sehen, prüfen Sie bitte:

- Ist das Netzgerät in die Steckdose und in das Stellpult eingesteckt? Gegebenenfalls einstecken.
- Sind alle Verbindungskabel richtig eingesteckt? Gegebenenfalls die Stecker fest drücken.
- Ist ein Verbindungskabel beschädigt? Beschädigtes Kabel austauschen.

Safety Notes

Make sure you read the following safety notes before using this Märklin product for the first time.

- **IMPORTANT!** Danger of choking due to detachable small parts that may be swallowed.
- This product may only be used indoors.
- Do not store this product in direct sunlight or areas with extreme swings in temperature or high humidity.

Important Notes

- The instructions for use are a component part of the signal control box and must therefore be kept in a safe place as well as transferred along with the signal control box to third parties.
- This product may only be used in conjunction with the 66361/66365 switched mode power packs.
- **Only** the 72760 control boxes may be **connected with each other**. The 71054 cable can be used to lengthen the distance between control boxes. Connecting these control boxes to other control boxes **is not permissible**.
- The warranty card included with this product specifies the warranty conditions.
- Disposing: www.maerklin.com/en/imprint.html

Connecting

Unplug the switched mode power pack from the household current in order to prevent damage during setup. Do not plug the switched mode power pack in the wall outlet again until you are finished with all of the wiring.

- Plug in the cable with the 4-pin socket ① (left or right) included with the control box.
- After that plug the switched mode power pack into the socket ②.
- Exchange the red/brown signal connecting cable with the red/brown connecting cable included with the control box and connect to the 72760 control box. The sequence of the connections can be done any way desired. The critical thing is the addresses set on the signals and thereby their assignment to the control box.
- fx (MM) Addresses 1 - 4.

Factory settings for the signals can be changed with the Central Station 2.

! The cable that comes with the signal control box may not be altered.

Connections

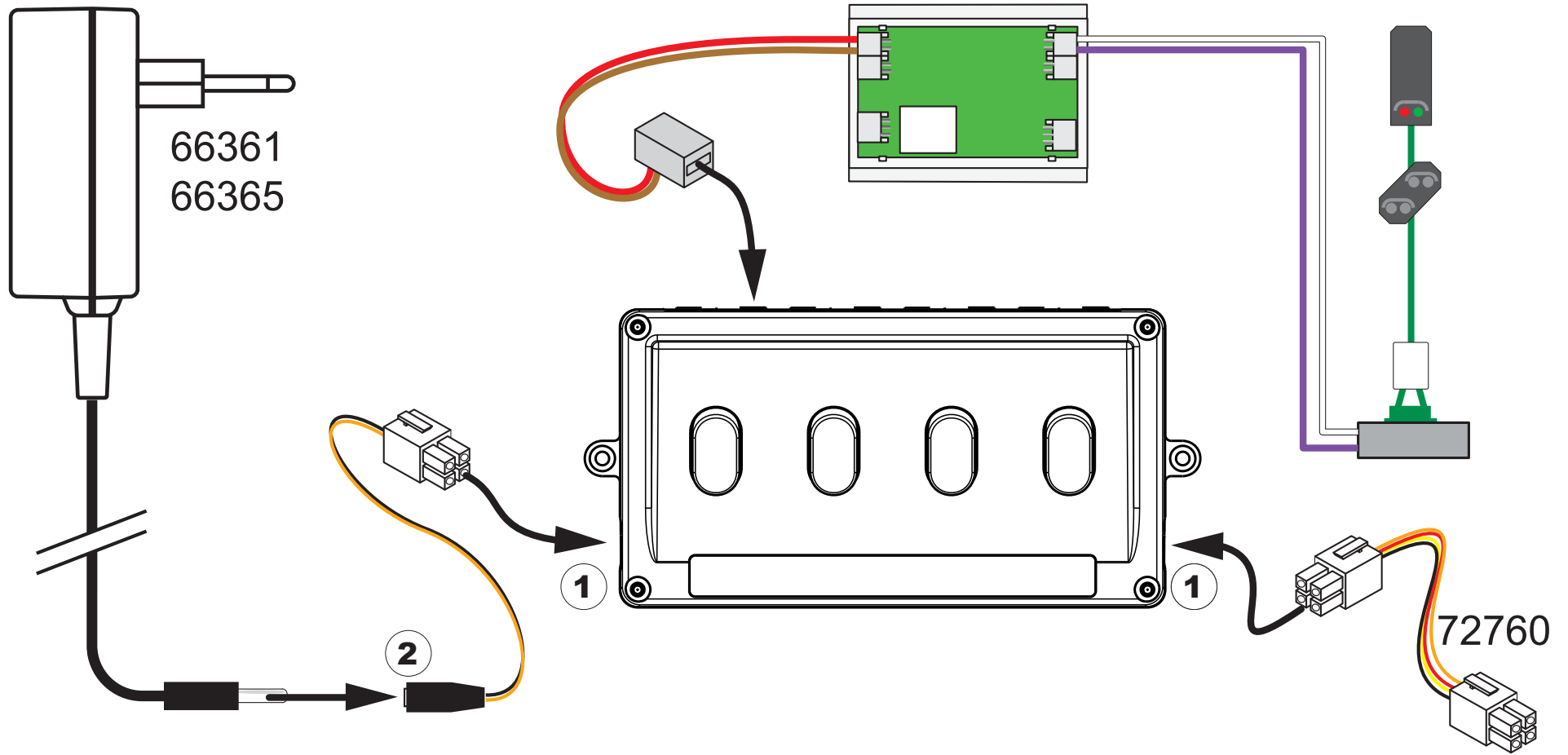

Connecting the Signal

Plug the 2-pin plug on the signal (red/brown) into one of the 2-conductor contacts on the back of the control box. All eight connections are the same and are not assigned to any particular button. The assignment between button and signal results from the address of the signal.

Addresses

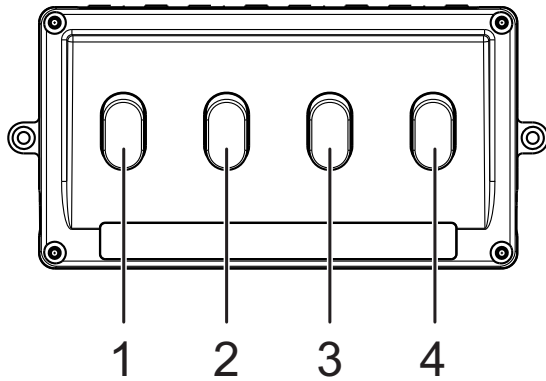

Controlling Signals

The signal is controlled by pressing on the button. If the green LED is on at the button on the control box, the signal will display "go".

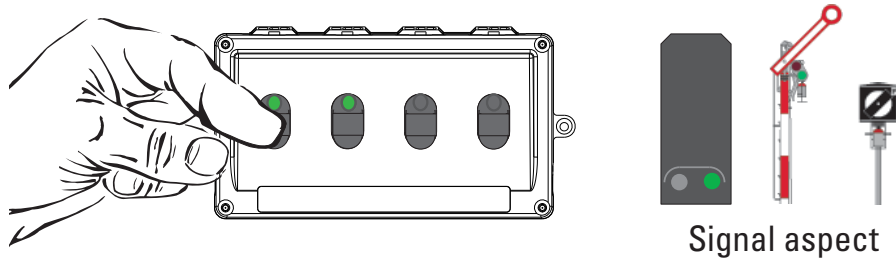

If the LED is off, the signal shows "Stop".

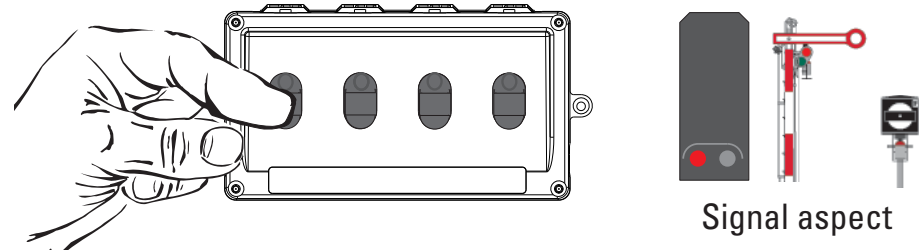

Other Possible Signal Aspects and Their Assignment.

Multi-aspect signals can be assigned to only one control box.

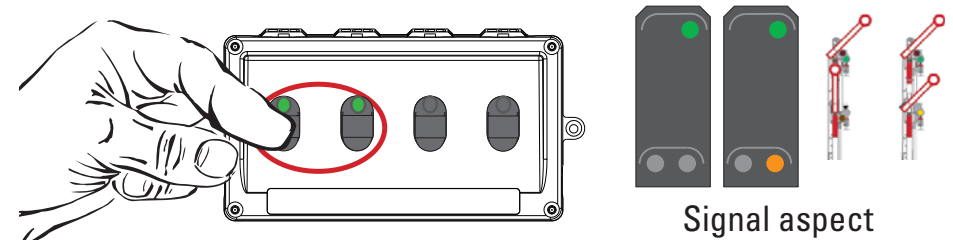

Two (2) buttons (addresses) are required. After setting the

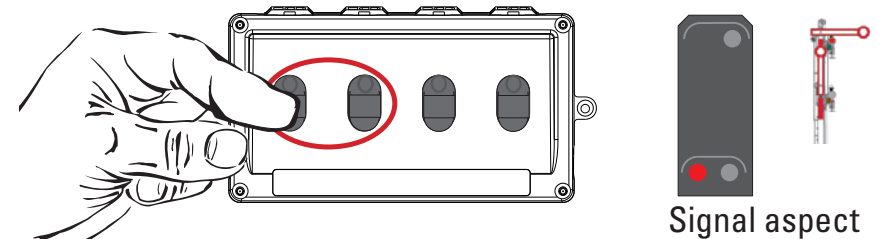

basic address, the signal assigns on its own the sequential address. The following button combinations (addresses) are possible, 1 + 2, 2 + 3, or 3 + 4.

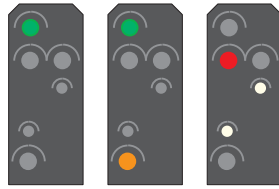
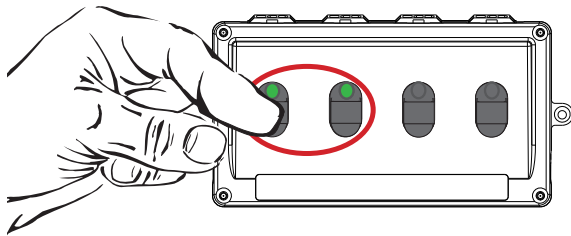

Signal aspect

Four (4) aspect exit signal, 2 buttons (addresses).

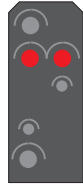
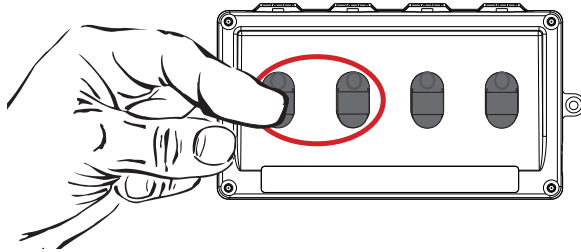

If everything is working properly, the label that comes with

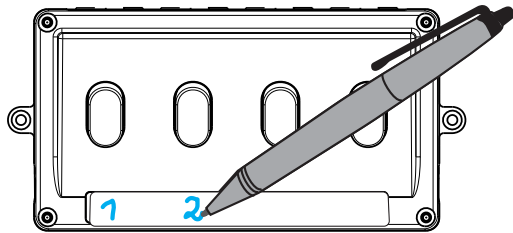

the control box can be affixed to the latter and then be lettered.

On a stationary setup, the control box can be mounted in place with the E786130 screws (not included with the control box).

Trouble Running

If there is no light visible on the signal, check the following:

- Is the switched mode power pack plugged into the wall outlet and the Base Station? If not, plug it in.
- Are all of the connecting cables properly plugged into their connections? If not, press on the plugs to make sure they are all the way in the connections.
- Is a connecting cable damaged? Replace any damaged cables.

Remarques sur la sécurité

Avant la première utilisation d'un produit Märklin, lisez impérativement les indications relatives à la sécurité suivantes :

- **ATTENTION !** Danger d'étouffement à cause des petites pièces cassables et avalables.
- Le produit doit être utilisé uniquement dans des pièces fermées
- Le produit ne doit pas être entreposé dans un endroit soumis à un ensoleillement direct, à de fortes variations de température ou à une humidité importante.

Information importante

- La notice d'utilisation fait partie intégrante du produit ; elle doit donc être conservée et, le cas échéant, transmise avec le produit.
- Le produit doit être utilisé uniquement avec l'alimentation de coupure 66361/66365.
- Ne reliez **que** les pupitres de commande 72760 **entre eux**. Vous pouvez utiliser le câble 71054 comme rallonge. **Vous ne devez en aucun cas** effectuer une connexion avec d'autres pupitres de commande.
- Garantie légale et garantie contractuelle conformément au certificat de garantie ci-joint.
- Elimination : www.maerklin.com/en/imprint.html

Branchement

Afin d'éviter toute détérioration durant l'installation, débranchez le convertisseur du secteur. Ne branchez le convertisseur qu'une fois le câblage terminé.

- Branchez le câble ci-joint à la prise quadripolaire ① (droite ou gauche).
- Branchez ensuite l'alimentation de coupure à la prise ②.
- Échangez le câble de connexion du signal rouge/marron contre le câble de branchement rouge/marron du pupitre de commande et branchez-le au pupitre de commande 72760. Vous pouvez choisir l'ordre du branchement, seul compte l'adressage et donc l'affectation à l'interrupteur.
- Adresses fx (MM) 1 - 4.

Vous pouvez modifier la configuration d'usine des interrupteurs avec la Central Station 2.

! Le câble fourni ne doit pas être modifié.

Branchement

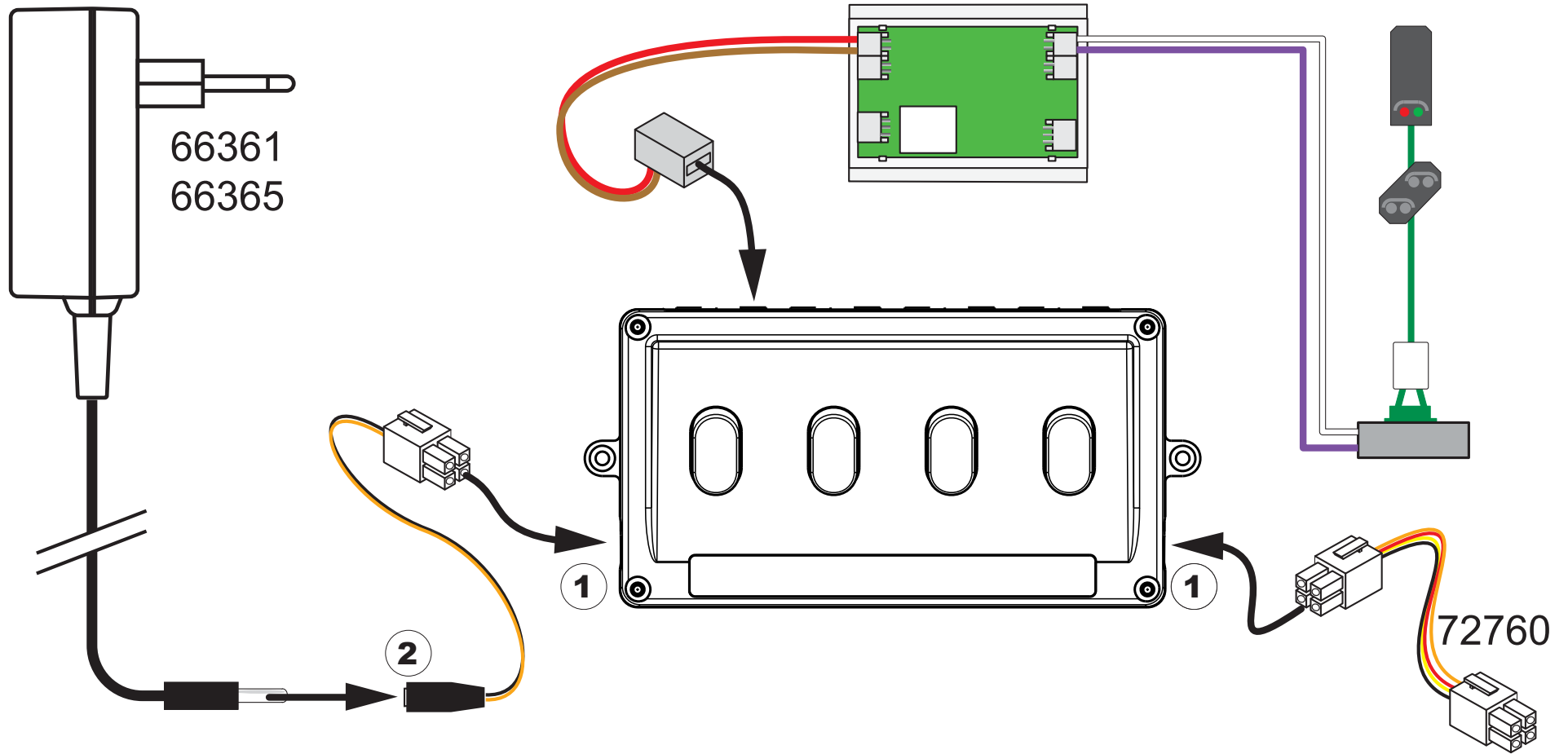

Raccordement des signaux

Enficher le connecteur à 2 pôles du signal (rouge/marron) dans la prise à 2 pôles située au dos du pupitre de commutation. Les huit connexions sont identiques et ne sont pas affectées à une touche précise. L'affectation des touches et des signaux résulte de l'adresse du signal.

Adresses

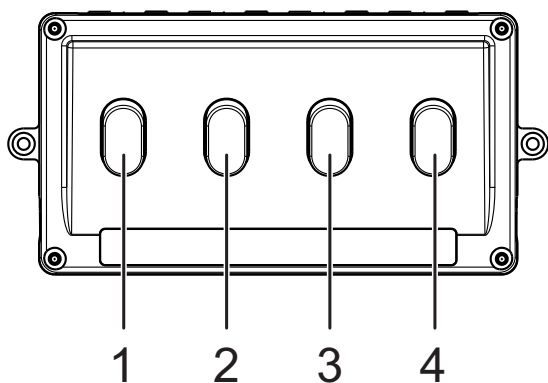

Commutation des signaux

Pour commuter un signal, appuyez sur la touche correspondante. La diode lumineuse verte sur la touche du pupitre indique le signal «Voie libre».

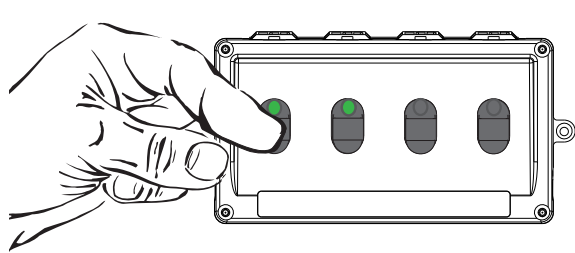

Si la diode lumineuse est éteinte, le signal indique l'Arrêt.

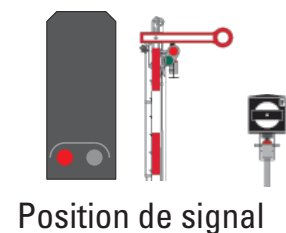
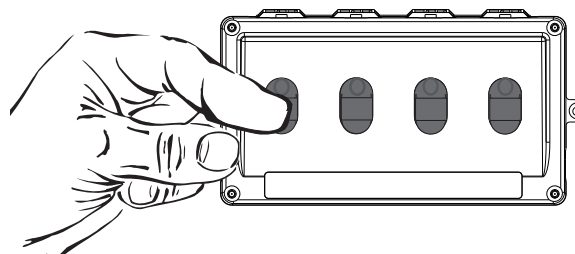

Autres branchements possible des signaux et affectation.

Les signaux à aspects multiples ne peuvent être affectés qu'à un seul pupitre de commande.

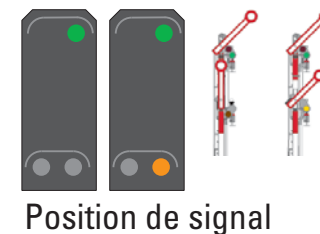
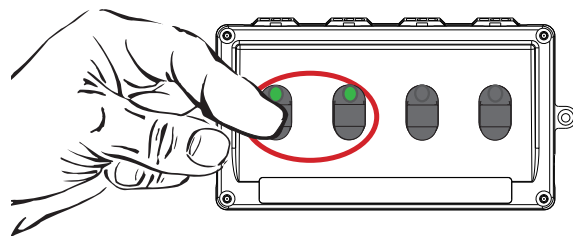

Il faut 2 touches (adresses). Après le réglage de l'adresse de

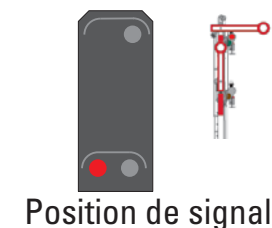
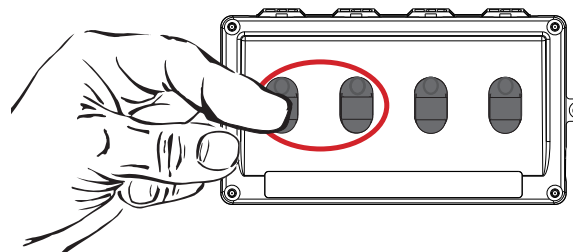

base, le signal envoie automatiquement l'adresse étendue. Vous pouvez configurer les combinaisons de touches suivantes (adresses), 1 + 2, 2 + 3 ou 3 + 4.

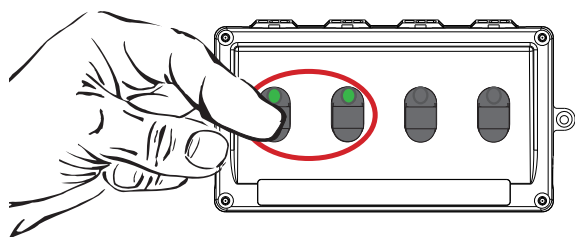

Signal de sortie 4 aspects, 2 touches (adresses).

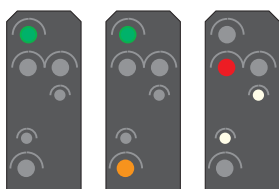

Position de signal

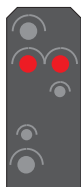
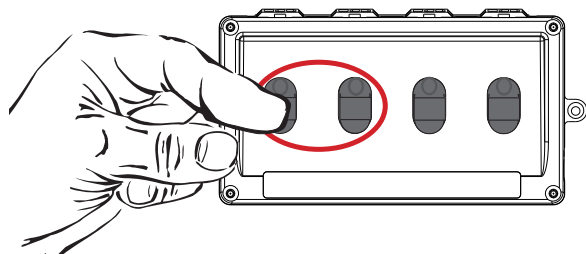

Si toutes les fonctions répondent correctement, les étiquet-

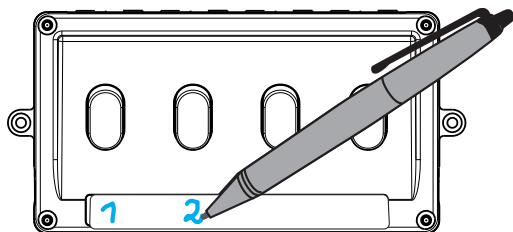

tes fournies peuvent être collées sur le pupitre et marquées en conséquence.

Pour l'installation d'un pupitre de commutation «fixe», vous pouvez utiliser les vis E786130 (non fournies).

Dysfonctionnements

Si la lumière du signal ne s'allume pas vérifiez si :

- Le bloc d'alimentation est bien branché sur le secteur et sur la station de base. Le cas échéant, branchez-le.
- Tous les câbles de raccordement sont correctement branchés. Le cas échéant, enfoncez les connecteurs.
- Un câble de raccordement est détérioré. Le cas échéant, échangez le câble concerné.

Veiligheidsvoorschriften

Lees zeker de volgende veiligheidsvoorschriften voordat u een Märklinproduct voor het eerst gebruikt.

- **OPGELET!** Gevaar op verstikking door kleine delen die kunnen afbreken of worden ingeslikt.
- Het product mag uitsluitend in gesloten ruimtes worden gebruikt.
- Bewaar het product niet op een plaats met rechtstreeks zonlicht, sterke temperatuurschommelingen of hoge luchtvochtigheid.

Belangrijke aanwijzing

- De gebruiksaanwijzing maakt deel uit van het product en moet daarom bewaard worden en bij doorgave van het product worden meegegeven.
- Het product mag alleen in combinatie met de netadapter 66361/66365 gebruikt worden.
- **Alleen** de schakelkastjes 72760 **mogen met elkaar** verbonden worden. Voor het verlengen kan de verlengkabel 71054 gebruikt worden. Een verbinding met andere schakelkastje is **niet toegestaan**.
- Vrijwaring en garantie overeenkomstig het bijgevoegde garantiebewijs.
- Afdanken: www.maerklin.com/en/imprint.html

Aansluiting

Om beschadigingen tijdens de montage te vermijden moet u de schakelvoeding loskoppelen van het huishoudelijk circuit. Steek pas nadat alle kabels in orde zijn de schakelvoeding opnieuw in het stopcontact.

- De meegeleverde kabel met de 4-polige stekkerbus ① (links of rechts) insteken.
- Daarna de netadapter in de stekkerbus ② steken
- De aansluitkabel van het sein rood/bruin, vervangen door de meegeleverde rood/bruine aansluitkabel en met het schakelkastje 72760 verbinden. De volgorde van de aansluiting is vrij te kiezen, maatgevend is de adressering en daarmee de toewijzing om te schakelen.
- Adres fx (MM) 1-4

De fabrieksinstelling van de seinen kan met het Central Station 2 gewijzigd worden.

! De bijgevoegde kabel mag niet worden veranderd.

Aansluiting

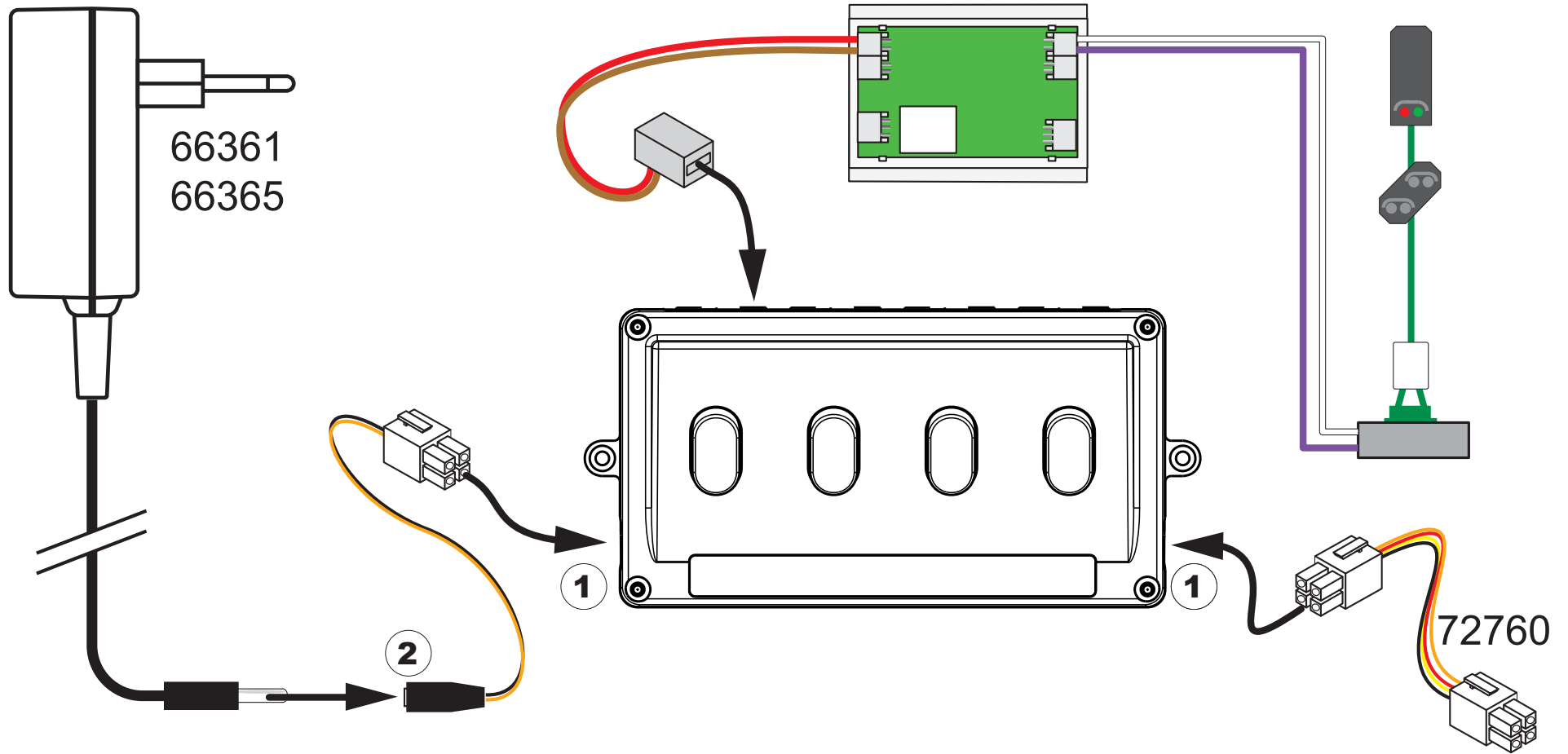

Signaal aansluiten

De 2-polige stekker van het sein (rood/bruin) op één van de 2-polige contacten op de achterkant van het schakelkastje steken. Alle acht aansluitingen zijn gelijk en behoren niet toe aan een bepaalde toets. De toewijzing tussen toets en sein wordt bepaald door het adres van het sein.

Adressen

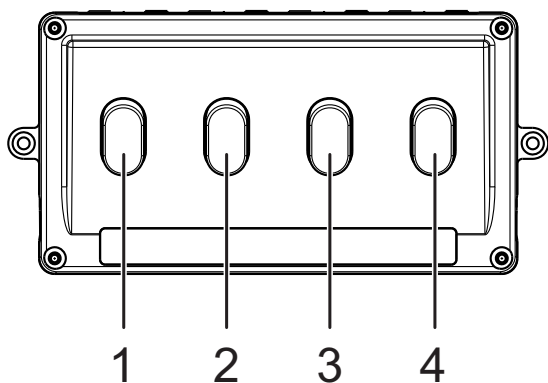

Signaal schakelen

Door op de knop te drukken, wordt het signaal overeenkomstig geschakeld. Als de groene lichtdiode aan de knop van de schakeltafel brandt, geeft die het signaal "rijden".

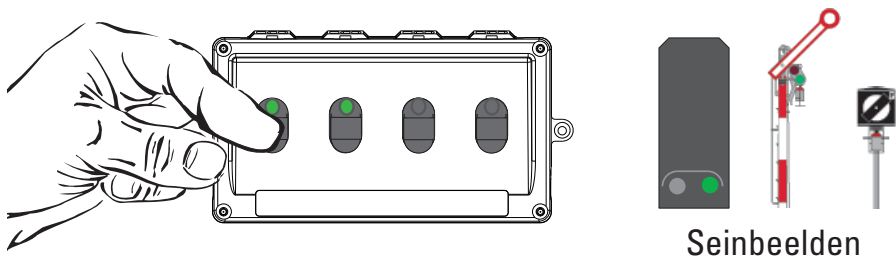

Als de LED gedoofd is toont het sein "Stop".

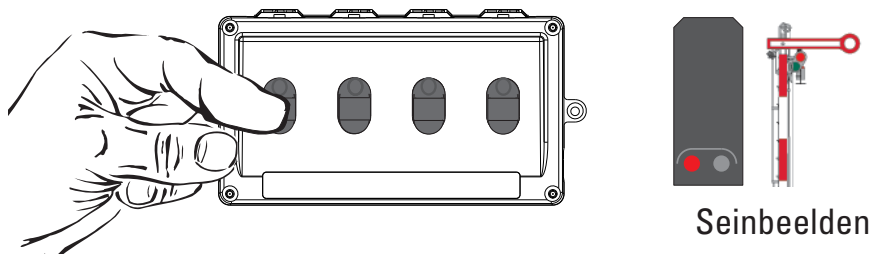

Andere seinbeelden en hun toewijzing

Meerstanden seinen kunnen maar aan één schakelkastje toegewezen worden

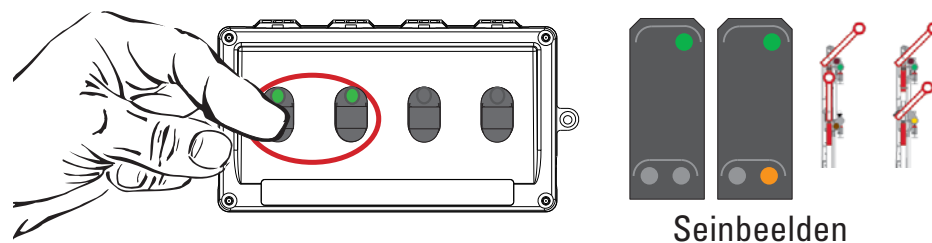

Er zijn 2 toetsen (adressen) nodig. Het sein geeft na het in-

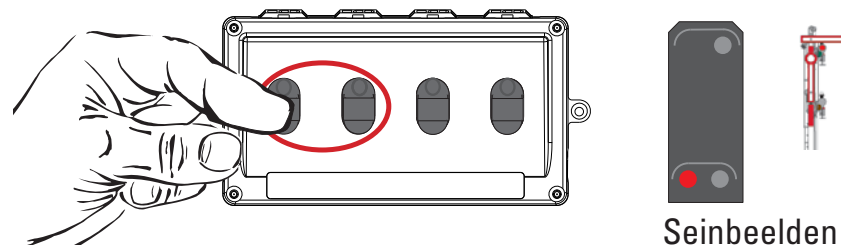

stellen zelf het volg-adres. De volgende toetsencombinaties zijn mogelijk, 1+2, 2+3 of 3+4.

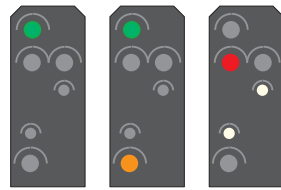
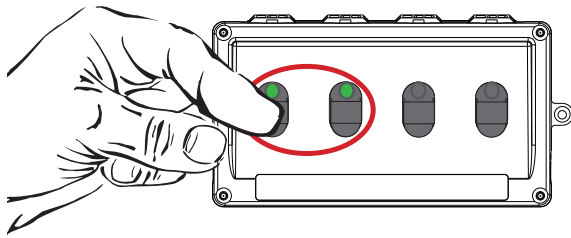

Seinbeelden

Uitrij sein met 4 standen, 2 toetsen (adressen).

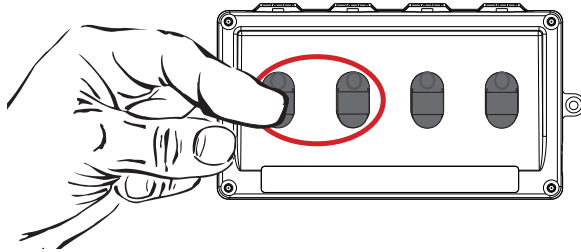

Als alle functies in orde zijn, dan kan het bijgevoegde etiket

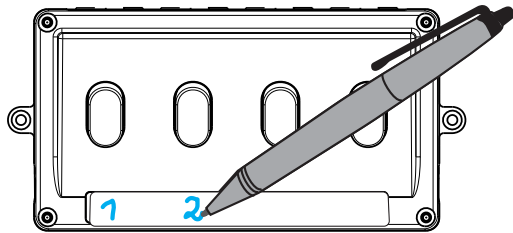

op de schakeltafel worden gekleefd en onmiddellijk worden beschreven.

De schakeltafel kan bij stationaire montage met de schroeven E786130 (niet in de levering) worden bevestigd.

Storingen

Als er geen licht te zien is op het signaal, controleer dan:

- Is de voeding ingestoken in het stopcontact en in het basisstation? Indien nodig insteken.
- Zijn alle verbindingkabels correct ingestoken? Indien nodig de stekkers steviger aandrukken.
- Is er een verbindingskabel beschadigd? Beschadigde kabel vervangen.

Aviso de seguridad

Antes de utilizar por primera vez un producto de Märklin, siempre lea las siguientes advertencias de seguridad.

- **¡ATENCIÓN!** Peligro de asfixia a causa de piezas pequeñas que pueden romperse y tragarse.
- Está permitido utilizar el producto únicamente en recintos cerrados.
- No almacene el producto bajo la radiación solar directa, en lugares con fuertes oscilaciones de temperatura o con una elevada humedad del aire.

Notas importantes

- Las instrucciones de empleo forman parte íntegra del producto y, por este motivo, deben conservarse y deben entregarse junto con el producto en el caso de reventa del mismo.
- Está permitido utilizar el producto únicamente en combinación con la fuente de alimentación conmutada 66361/66365.
- Está permitido **interconectar entre sí únicamente** los pupitres de mando 72760. Para prolongación se puede utilizar el cable 71054. **No está permitida** la interconexión con otros pupitres de mando.
- Responsabilidad y garantía conforme al documento de garantía que se adjunta.
- Eliminación: www.maerklin.com/en/imprint.html

Conexión

Para evitar daños durante el montaje, aislar la fuente de alimentación conmutada de la red eléctrica doméstica. No volver a enchufar la fuente de alimentación conmutada en el enchufe hasta después de haber terminado todos los cableados.

- Enchufar el cable con hembrilla de 4 polos ① que se adjunta y las hembrillas para conectores tipo jack (izquierda o derecha).
- A continuación, enchufar la fuente de alimentación conmutada ② en la hembrilla.
- Sustituir el cable de conexión de la señal rojo/marrón por el cable de conexión rojo/marrón que se adjunta al pupitre de mando y conectarlo al pupitre de mando 72760. El orden secuencial de conexión puede elegirse libremente, lo que importa es el direccionamiento y, por tanto, la asignación al interruptor.
- Direcciones fx (MM) 1 - 4.

Los ajustes de fábrica de las señales se pueden modificar con la Central Station 2.

! No está permitido modificar el cable adjunto.

Conexión

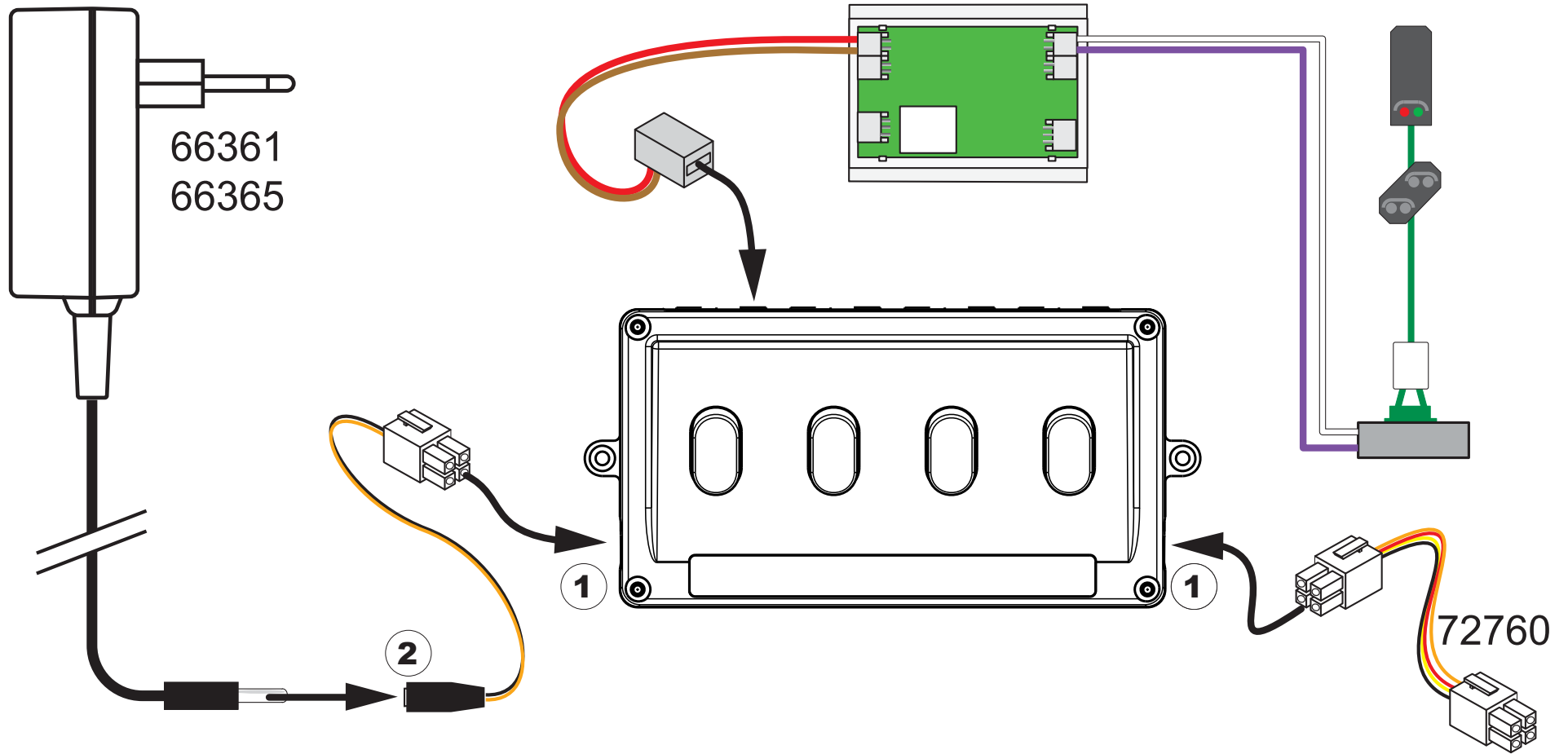

Conexión de la señal

Enchufar el conector de 2 polos de la señal (rojo/marrón) en uno de los contactos bipolares situados en el lado posterior del pupitre de maniobra. Las ocho conexiones son iguales y no están asignadas a ninguna tecla determinada. La asignación entre la tecla y la señal se obtiene a partir de la dirección de la señal.

Direcciones

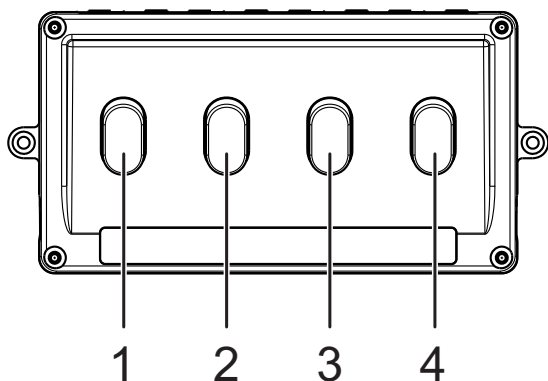

Maniobra de señales

La señal se maniobra de manera acorde pulsando la tecla. Si está encendido el LED verde de la tecla del pupitre de conmutación de señales, la señal indica "Marcha".

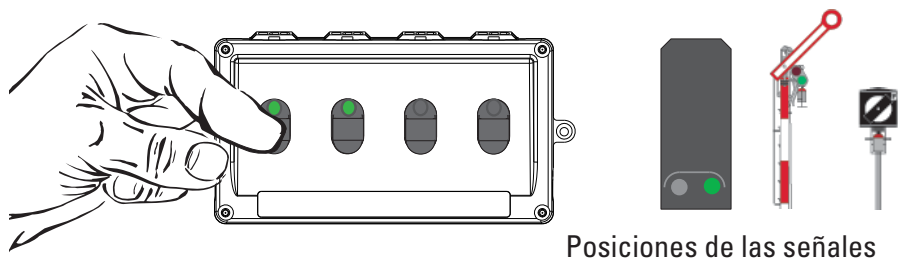

Si el LED está apagado, la señal indica "Parada".

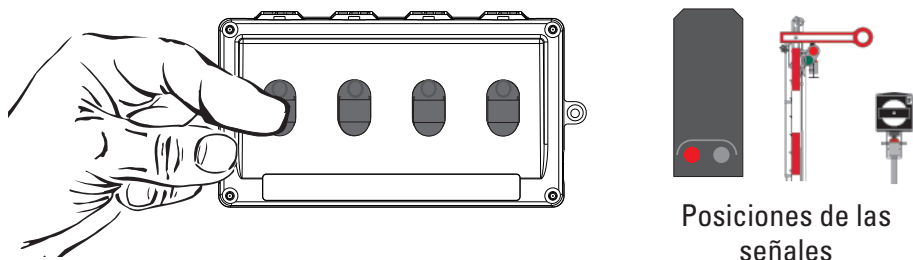

Otros aspectos de la señal posibles y su correspondencia

Las señales de varios aspectos se pueden asignar solo a un pupitre de mando.

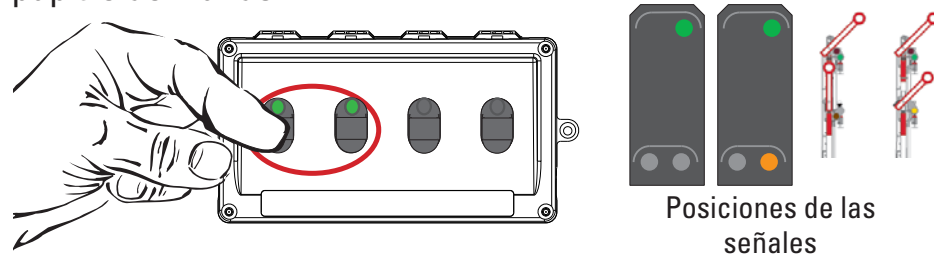

Se necesitan 2 teclas (direcciones). Tras configurar la dirección

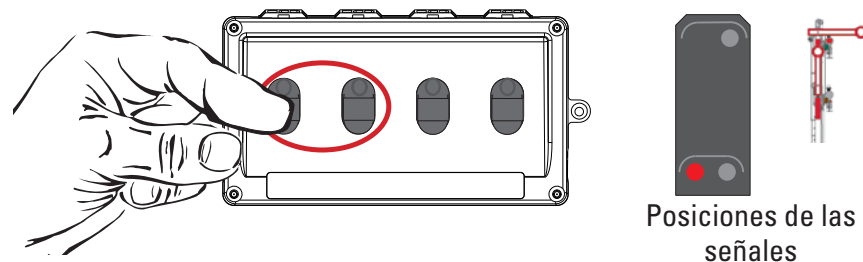

base, la señal asigna automáticamente la siguiente dirección. Son posibles las siguientes combinaciones de teclas (direcciones): 1 + 2, 2 + 3 o 3 + 4.

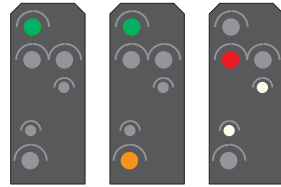
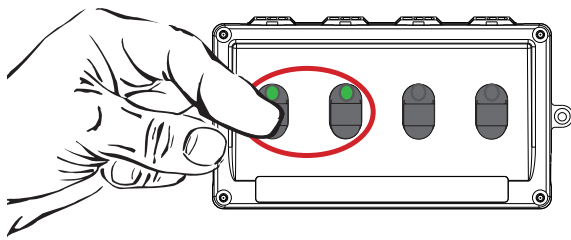

Posiciones de las señales

Señal de salida de 4 aspectos, 2 teclas (direcciones).

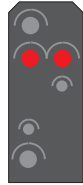
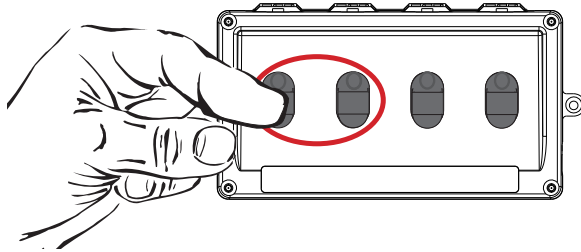

Si todas las funciones están en correcto estado, es posible

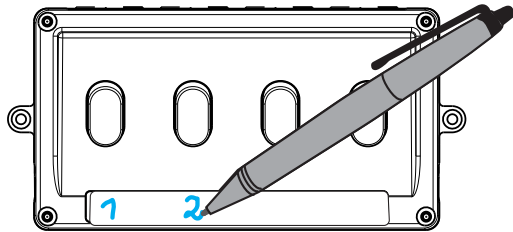

pegar la etiqueta adjunta en el pupitre de conmutación de señales y luego rotularla.

En el caso de montaje fijo, es posible sujetar el pupitre de conmutación de señales con los tornillos E786130 (no incluidos en el suministro).

Anomalías funcionales

Si en la señal no se enciende ninguna luz, compruebe lo siguiente:

- ¿Está enchufada la fuente de alimentación en el enchufe y en la estación base? En su caso, enchufarla.
- ¿Están enchufados correctamente todos los cables de conexión? En su caso, enchufar los conectores de modo que queden bien sujetos.
- ¿Está dañado un cable de interconexión? Sustituir el cable dañado.

Avvertenze per la sicurezza

Leggete necessariamente le seguenti avvertenze di sicurezza, prima del primo impiego di un prodotto Märklin.

- **ATTENZIONE!** Pericolo di asfissia, poiché le parti piccole e spezzabili potrebbero essere ingerite.
- Tale prodotto deve venire impiegato soltanto in luoghi chiusi
- Non immagazzinate tale prodotto sotto diretto irraggiamento solare, forti escursioni di temperatura oppure un'elevata umidità dell'aria.

Avvertenze importanti

- Le istruzioni di impiego sono un elemento costitutivo del prodotto e devono pertanto venire conservate nonché consegnate in dotazione in caso di ulteriore cessione del prodotto.
- Tale prodotto deve venire utilizzato soltanto in abbinamento con l'alimentatore "switching" da rete 66361/66365.
- Devono **venire collegati tra loro soltanto** i quadri di comando 72760. Per un prolungamento può venire impiegato il cavetto 71054. Un collegamento con altri quadri di comando **non è consentito**.
- Prestazioni di garanzia e garanzia in conformità all'accluso certificato di garanzia.
- Smaltimento: www.maerklin.com/en/imprint.html

Connessioni

Per impedire danneggiamenti durante il montaggio, separare l'alimentatore "switching" da rete dalla rete elettrica domestica. Innestare nuovamente l'alimentatore "switching" da rete nella presa a innesto soltanto dopo apprestamento di tutti i cablaggi.

- Innestare l'accluso cavetto con la presa a 4 poli ① e la presa coassiale (a sinistra o a destra).
- Dopo di ciò, innestare l'alimentatore "switching" da rete nella presa ②.
- Sostituire il cavetto di connessione al segnale rosso/marrone con il cavetto di connessione rosso/marrone accluso al quadro di comando e collegarlo con il quadro di comando 72760. La successione delle connessioni si può scegliere liberamente, determinante è l'indirizzamento e di conseguenza l'assegnazione al commutatore.
- Indirizzi fx (MM) 1 - 4.

Le impostazioni di fabbrica dei segnali possono venire modificate con la Central Station 2.

! L'accluso cavetto non deve venire modificato.

Conessioni

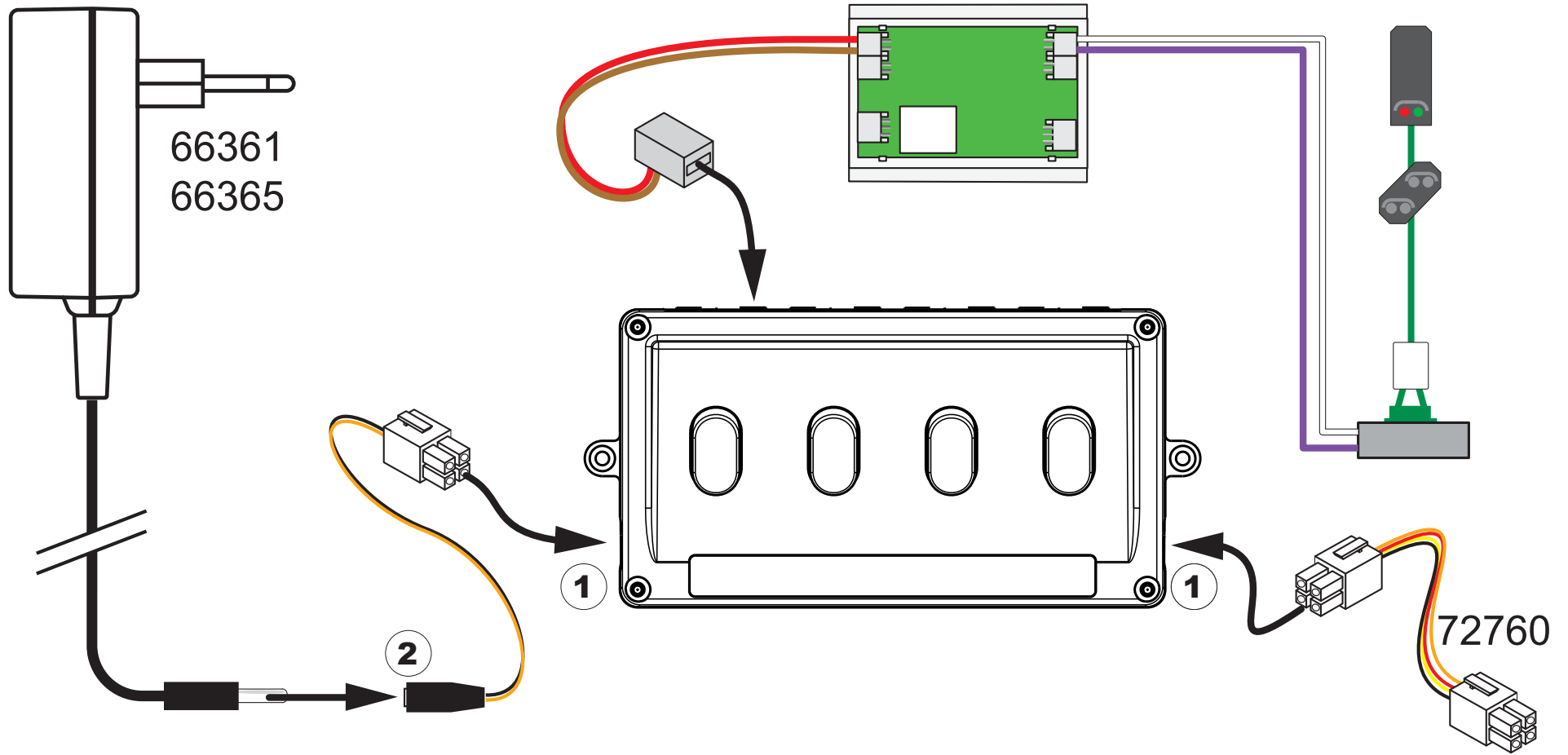

Collegamento del segnale

Innestare la spina a 2 poli del segnale (rossa/marrone) su uno dei contatti a 2 poli sul lato posteriore del quadro di commutazione. Tutte le otto connessioni sono uguali e non sono assegnate ad alcun tasto determinato. L'assegnazione tra un tasto e un segnale si determina a partire dall'indirizzo del segnale.

Indirizzi

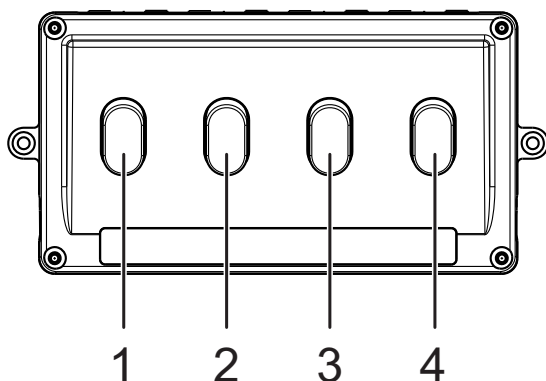

Commutazione del segnale

Mediante una pressione del tasto il segnale viene commutato in modo corrispondente. Se sul tasto sul quadro di commutazione si illumina il diodo luminoso verde, il segnale indica "via libera".

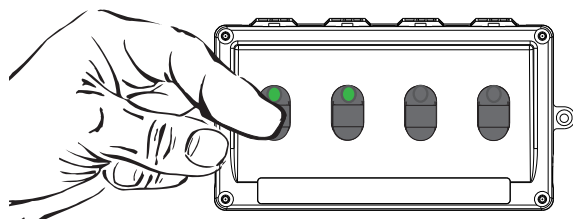

Aspetti del segnalamento

Se il diodo luminoso è spento, il segnale indica „arresto“.

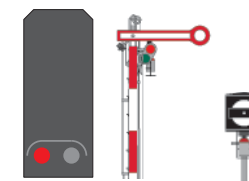
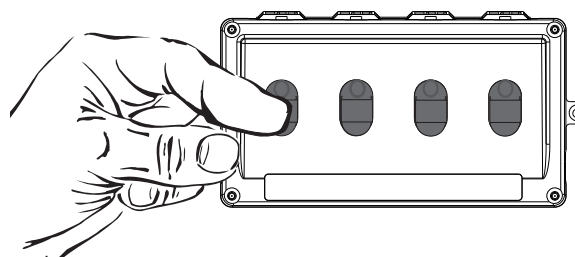

Aspetti del segnalamento

Ulteriori aspetti possibili del segnale e loro assegnazione

I segnali a più aspetti possono soltanto venire assegnati ad un solo quadro di comando.

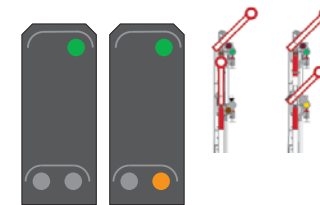
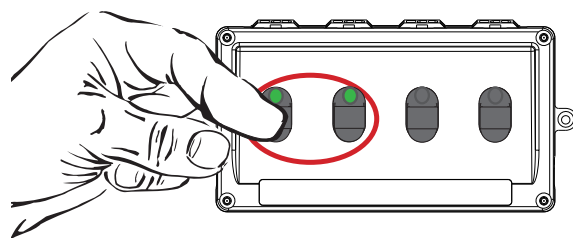

Aspetti del segnalamento

Sono necessari 2 tasti (indirizzi). Il segnale dopo.

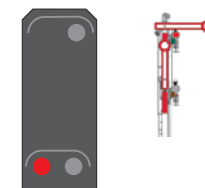
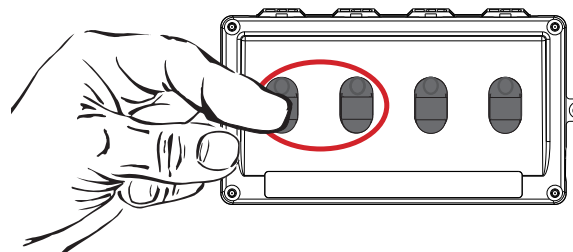

Aspetti del segnalamento

l'impostazione dell'indirizzo di base assegna automaticamente l'indirizzo successivo. Sono possibili le seguenti combinazioni di tasti, 1 + 2, 2 + 3 oppure 3 + 4.

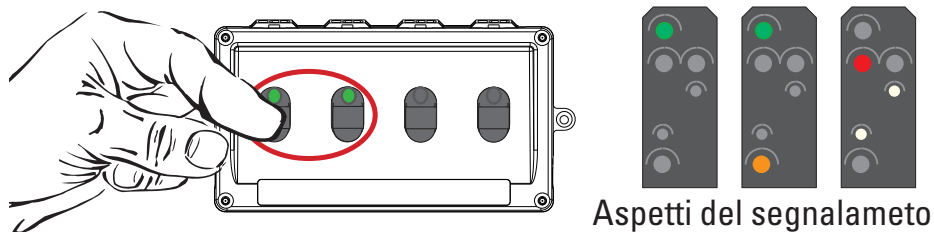

Segnale di partenza a 4 aspetti, 2 tasti (indirizzi).

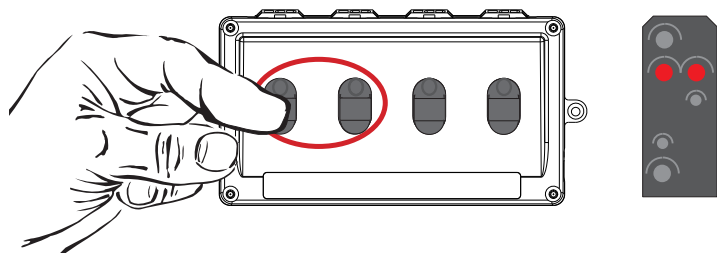

Quando tutte le funzioni sono in ordine, sul quadro di com-

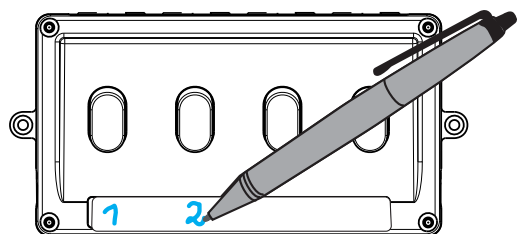

mutazione può venire incollata l'acclusa etichetta e infine apposta la scritta.

In caso di montaggio stazionario, tale quadro di comando può venire fissato con le viti E786130 (non fa parte del corredo di fornitura).

Difetti nel funzionamento

Se sul segnale non è visibile alcuna luce, si prega di verificare:

- L'apparato di rete è innestato nella presa e nella Stazione Base? Se necessario innestarlo.
- I cavetti di collegamento sono tutti innestati correttamente? Se necessario premere saldamente le spine.
- È danneggiato un cavetto di collegamento? Sostituire il cavetto danneggiato.

Säkerhetsanvisningar

Följande säkerhetsanvisningar måste ovillkorligen läsas igenom innan en Märklin-produkt tas i bruk.

- **WARNING!** Ej lämplig för barn under 3 år. Kvävningrisk på grund av smådelar som kann lossna.
- Produkten får endast användas inomhus i slutna rum.
- Produkten får ej förvaras så den utsätts för direkt solsken, starka temperatursvängningar eller hög luftfuktighet.

Viktig information

- Bruksanvisningen tillhör produkten och måste därför sparas och medfölja produkten vid eventuellt avyttrande.
- Produkten får endast användas tillsammans med nätenhet 66361/66365.
- **Denna produkt får endast kopplas samman med ställpult 72760.** För förlängning använder man kabel 71054. Sammankoppling med andra ställpultar är **inte tillåtet**.
- Garantivillkor framgår av bifogade garantibevis.
- Hantering som avfall: www.maerklin.com/en/imprint.html

Anslutning

För att undvika skador under uppbyggnaden skall nätenheten ej vara inkopplad till hushållsströmmen. Först sedan anläggningen är uppbyggd och alla kablar är dragna får nätenheten kopplas in i väggurtaget.

- Anslut den medföljande kabeln med sina två 4-poliga anslutningar. Koppla in den ena kontakten (höger eller vänster) eller den andra.
- Anslut därefter nätenheten genom att sticka in kontakten i jacket.
- Byt ut signalens röda/bruna anslutningskablar mot ställpultens röda/bruna anslutningskablar och koppla dem till ställpult 72760. Anslutningarnas ordningsföljd kan väljas efter eget önskemål, jordanslutningen ger adressen och bestämmer därmed anslutningarnas ordningsföljd.
- Adresserna 1 - 4 fx (MM).

Signalernas fabriksintällningar kan ändras med Central Station 2.

!OBS! Den medföljande kabeln får inte manipuleras eller förändras.

Anslutning

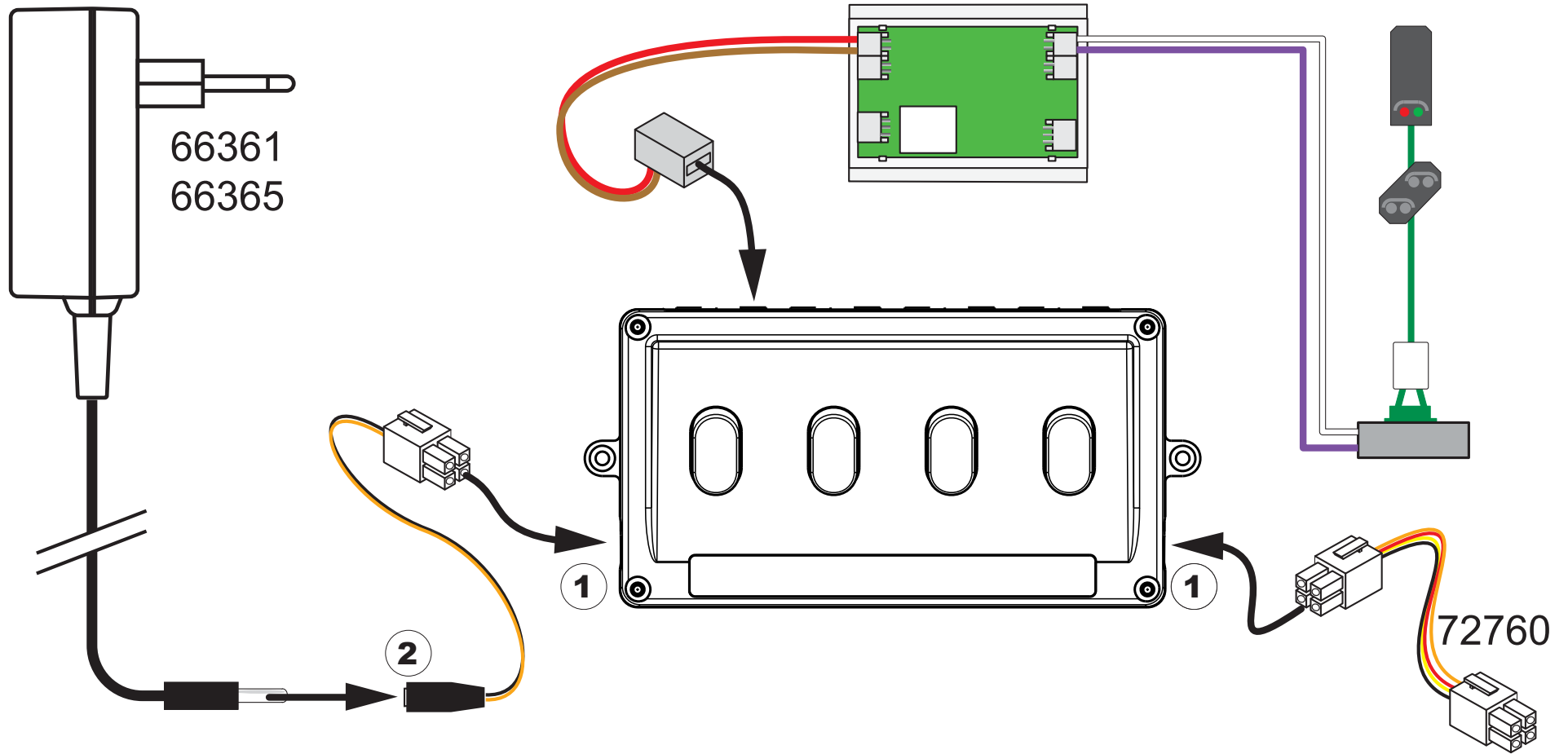

Anslutning av signalen

Signalens 2-poliga stickkontakter (röd/brun) ansluts till en av de 2-poliga kontakterna på ställpultens baksida. Alla åtta kontaktarna är lika och är inte fördelade till någon viss tryckknapp. Kontakten mellan knappar och signal ger sig av signalens adresser.

Adresser

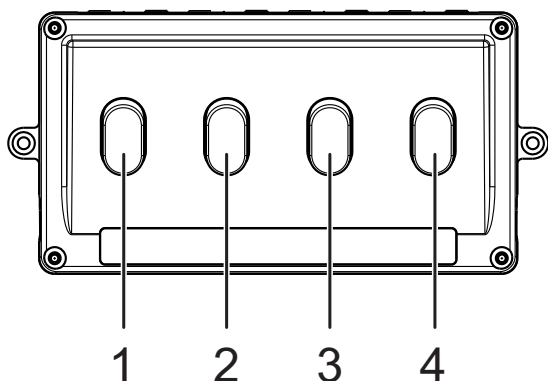

Manövrering av signaler

Signalen ställs om genom att man trycker på respektive knapp. Lyser den gröna lysdioden på knappen visar signalen "klart".

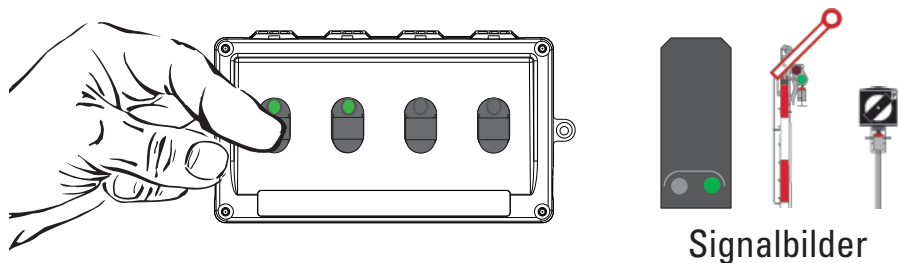

Har lysdioden slocknat visar signalen "Stopp".

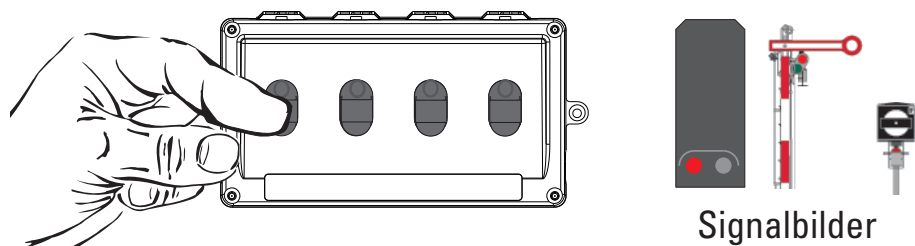

Ytterligare signalbilder och deras tilldelning. Signaler med flera signalbilder kan tilldelas till endast en enda ställpult.

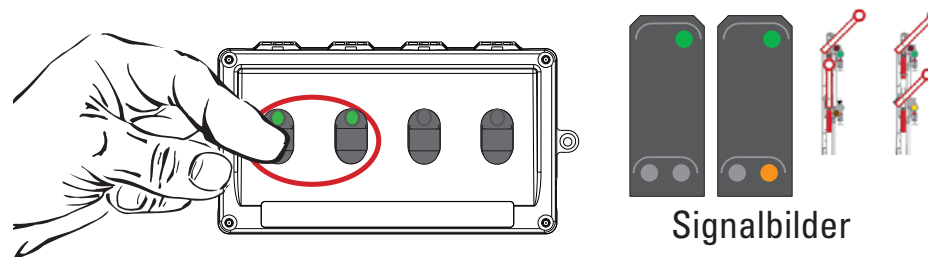

Det fordras 2 knappar (adresser). Efter grundinställningen

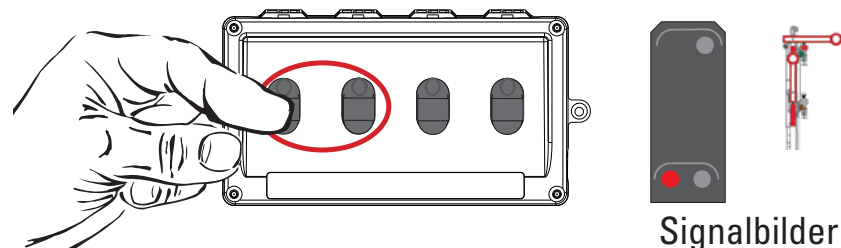

anger signalen själv efterföljande adresser. Följande knapp-kombinationer (adresser) kan göras: 1+2, 2+3 eller 3+4.

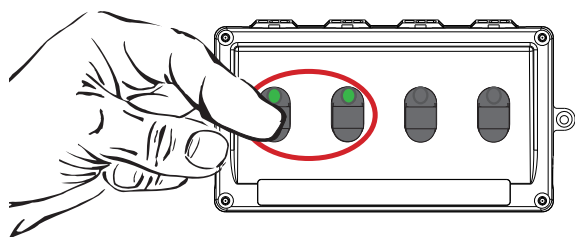

Utfartssignal, 4-ställig, 2 knappar (adresser)

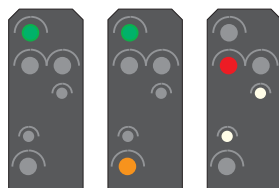

Signalbilder

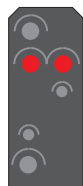
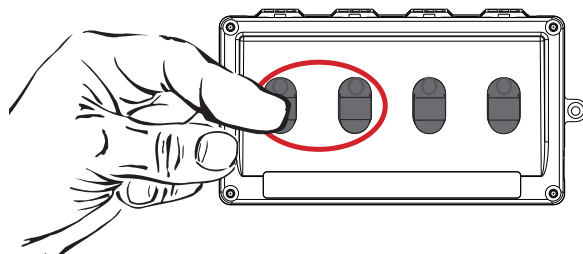

När ställpultens alla funktioner är provade och klara, kan

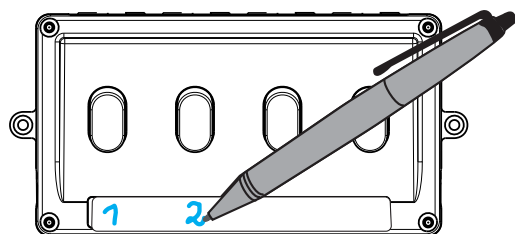

den medföljande etiketten klistras fast och fyllas i.

På en fast anläggning kan ställpulten skruvas fast med skruvarna nr E786130 (skruvar medföljer ej vid leverans).

Funktionsstörningar

Lyser inte signalen, v.g. kontrollera följande:

- Är nätenheten ansluten till vägguttaget och till basstationen? Se till att kontakterna är ordentligt instuckna.
- Är alla anslutningskablar ordentligt instuckna? Se till att alla kontakter är rätt instuckna.
- Är någon kabels skadad? En skadad kabel måste omedelbart bytas ut.

Sikkerhedshenvisninger

De følgende sikkerhedshenvisninger skal læses grundigt før den første brug af et Märklin-produkt.

- **BEMÆRK!** Kvælningsfare pga. små dele, der kan brække af og sluges.
- Produktet må kun anvendes i lukkede rum.
- Produktet må ikke lagres i direkte sollys eller udsættes for stærke temperaturudsving eller høj luftfugtighed.

Vigtige bemærkninger

- Betjeningsvejledningen er en del af produktet og skal derfor opbevares og følge med, hvis produktet gives videre.
- Produktet må kun anvendes i forbindelse med kontaktstrømforsyningen 66361/66365.
- **Kun** controllere af typen 72760 **må forbindes med hinanden**. Til forlængelse, kan kablet 71054 anvendes. Forbindelse med andre controllere **er ikke tilladt**.
- Garanti ifølge vedlagte garantibevis.
- Bortskafning: www.maerklin.com/en/imprint.html

Tilslutning

For at undgå beskadigelser under opbygningen, skal kontaktstrømforsyningen adskilles fra strømnettet. Først efter færdiggørelsen af alle kabelforbindelser må kontaktstrømforsyningen stikkes i stikdåsen igen.

- Forbind vedlagte kabel med den 4-polede ① bøsning og jackstikket (venstre eller højre).
- Tilslut derefter controlleren ②.
- Udskift signaltilslutningskabel rød/brun med det ved controlleren vedlagte rød/brune tilslutningskabel og forbind med controller 72760. Rækkefølgen for tilslutningen er valgfri; adresseringen er vigtig og dermed tildelingen i forhold til kontakten.
- Adresser 1 - 4 fx (MM).

Signalernes fabriksindstillinger kan ændres med Central Station 2

! Det medfølgende kabel må ikke forandres.

Tilslutning

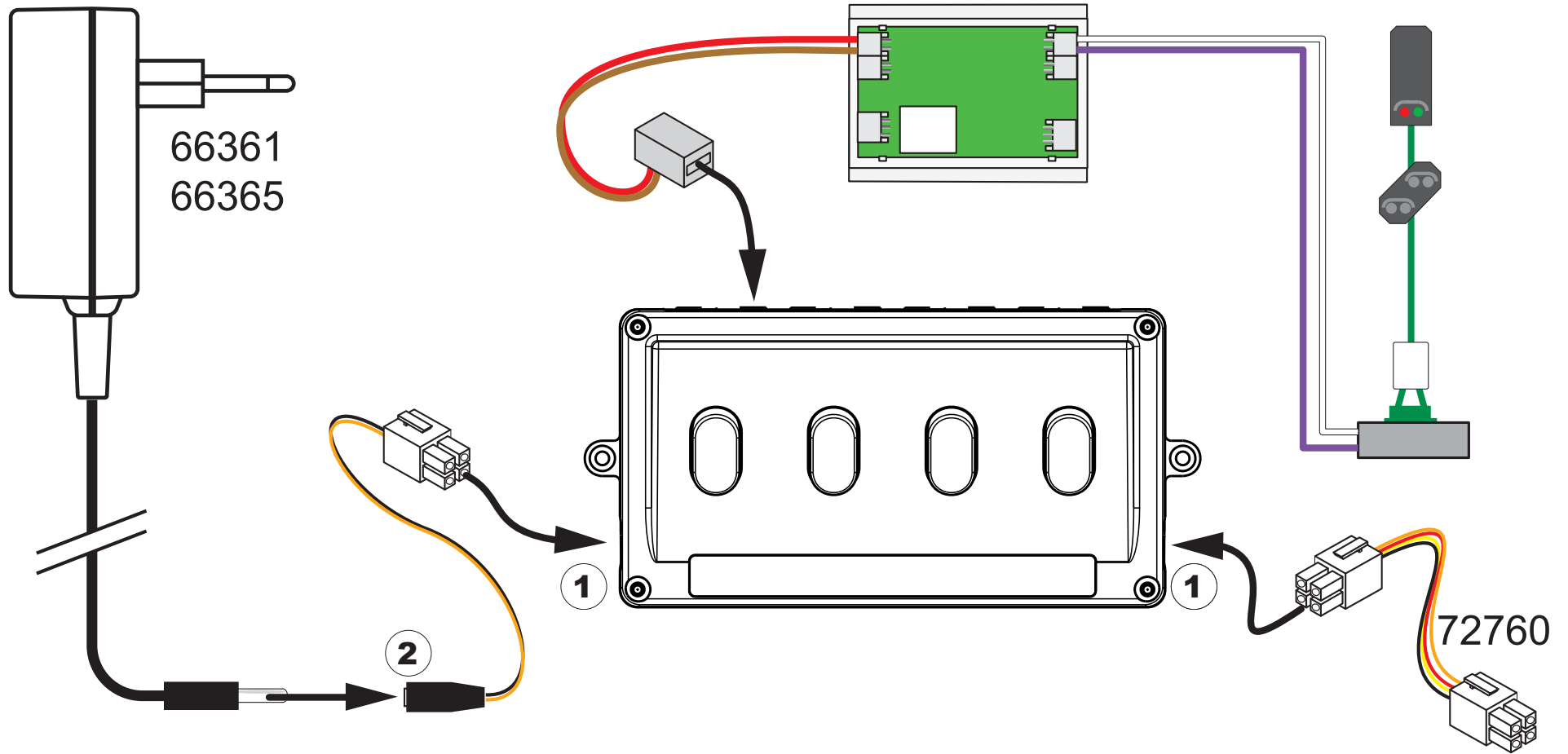

Tilslutning af signal

Stik signalets 2-polede stik (rød/brun) ind i en 2-polet kontakt på bagsiden af styrepulten. Alle 8 forbindelser er ens og er ikke dedikeret til bestemte knapper. Dedikationen mellem knap og signal retter sig efter signalets adresse.

Adresser

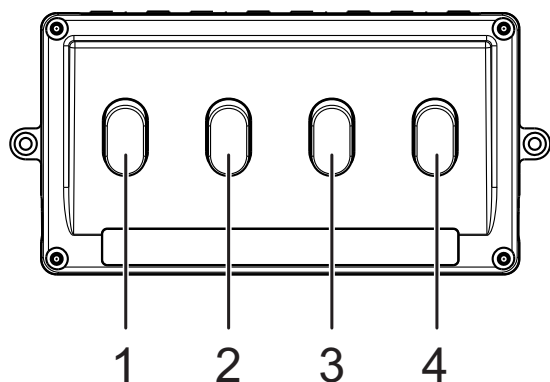

Signal skiftes

Med tryk på knappen skiftes signalet. Hvis den grønne lysdiode ved knappen på skiftekonsollen lyser, viser signalet „Kørsel“.

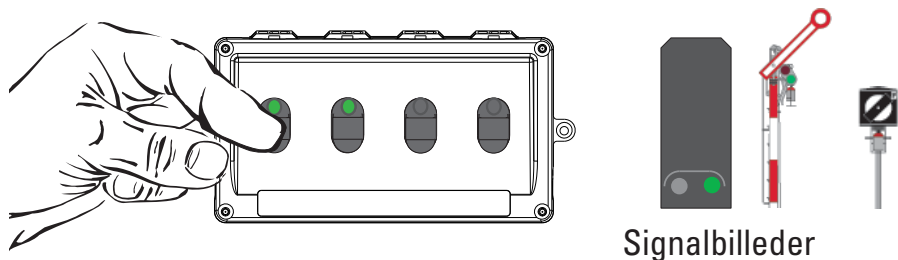

Signalbilleder

Er lysdioden slukket, viser signalet "Stop".

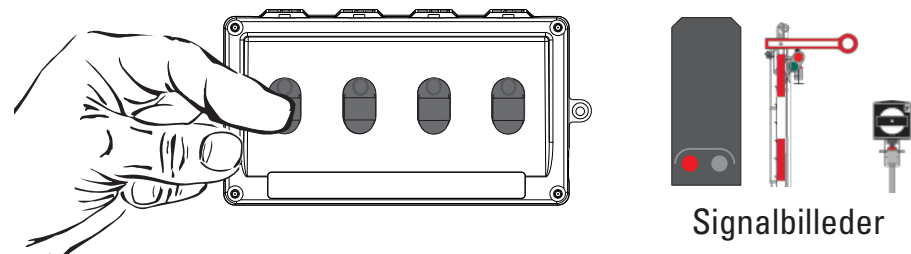

Signalbilleder

Andre mulige signalbilleder og deres tildeling.

Signaler med flere signalbilleder kan kun tildeles til en controller.

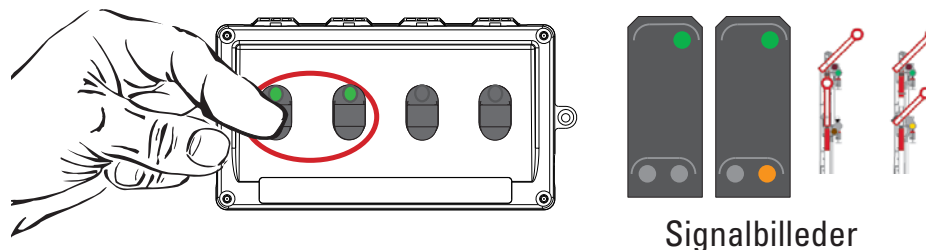

Signalbilleder

Der skal bruges 2 taster (adresser). Signalet tildeler efter

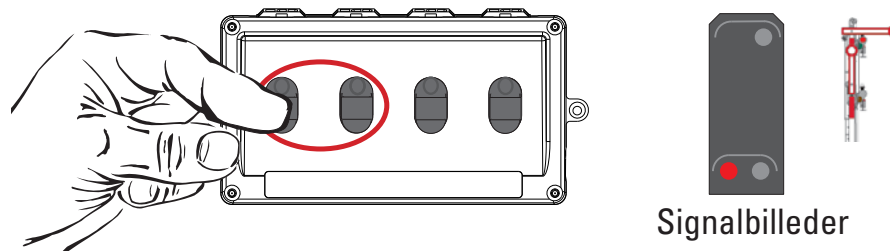

Signalbilleder

indstilling af grundadressen selvstændigt følgeadressen. Følgende tastekombinationer (adresser) er mulige, 1 + 2, 2 + 3 eller 3 + 4.

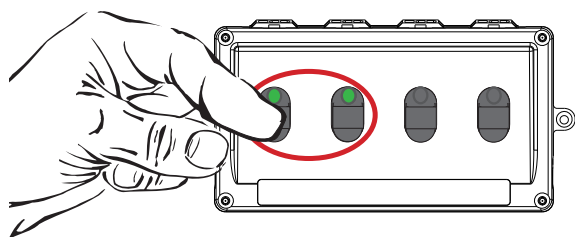

Afgangssignalet har 4 signalmuligheder, 2 taster (adresser).

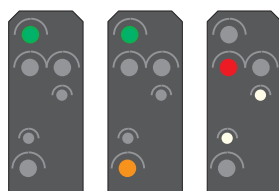

Signalbilleder

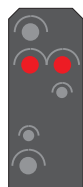
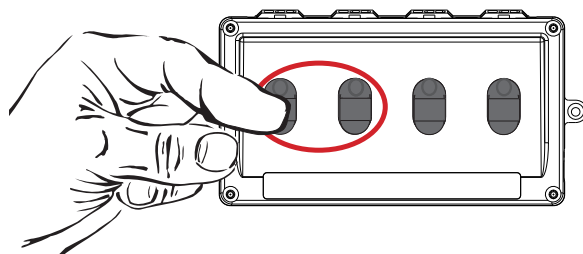

Når alle funktioner er i orden, kan den vedlagte etiket

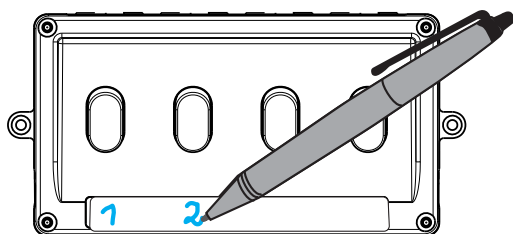

klæbes på skifteconsollen og de passende betegnelser skrives på den.

På et stationært anlæg kan skifteconsollen fastgøres med skrueerne E786130 (ikke medfølgende).

Funktionsstyringer

Hvis der ikke kan ses et lys på signaler, kontrolleres det:

- Om strømforsyningen er stukket ind i stikket og på basisstationen? Eventuelt forbindes strømkablet.
- Er alle forbindelseskabler forbundet korrekt? Eventuelt trykkes stikkene fast ind.
- Er et forbindelseskabel beskadiget? Det beskadigede kabel udskiftes.

Due to different legal requirements regarding electro-magnetic compatibility, this item may be used in the USA only after separate certification for FCC compliance and an adjustment if necessary.

Use in the USA without this certification is not permitted and absolves us of any liability. If you should want such certification to be done, please contact us – also due to the additional costs incurred for this.

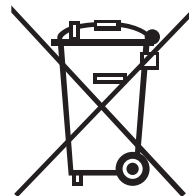

Gebr. Märklin & Cie. GmbH
Stuttgarter Straße 55 - 57
73033 Göppingen
Germany
www.maerklin.com

www.maerklin.com/en/imprint.html

242327/0716/Sm2Pw
Änderungen vorbehalten
© Gebr. Märklin & Cie. GmbH