

märklin

START UP



Stellpult

Control Box

Pupitre de commande

Seinplaat

Pupitre de mando

Quadro di comando

Ställpult

Kontrolpult



72752

1. Bestimmungsgemäße Verwendung	4
2. Sicherheitshinweise	4
3. Lieferumfang	4
4. Symbole und Bedeutung	4
5. Aufbau und Anschluss	4
6. Weichen anschließen	6
7. Weichen schalten	6
8. Funktionsstörungen	7
9. Entsorgung	7
10. Garantie	7

1. Utilisation conforme à sa destination	12
2. Remarques sur la sécurité	12
3. Matériel fourni	12
4. Symboles et signification	12
5. Installation et raccordement	12
6. Raccordement des aiguilles	14
7. Commutation des aiguilles	14
8. Dysfonctionnements	15
9. Elimination	15
10. Garantie	15

1. Using the Product as Intended	8
2. Safety Notes	8
3. Contents	8
4. Symbols and Their Meaning	8
5. Setup and Connections	8
6. Connections for Turnouts	10
7. Operating Turnouts	10
8. Trouble Running	11
9. Disposing:	11
10. Warranty	11

1. Verantwoord gebruiken	16
2. Veiligheidsvoorschriften	16
3. Leveringsomvang	16
4. Symbolen en hun betekenis	16
5. Montage en aansluiting	16
6. Wissels aansluiten	18
7. Wissels schakelen	18
8. Storingen	19
9. Afdanken	19
10. Garantie	19

1. Uso correcto	20
2. Aviso de seguridad	20
3. Alcance de suministro	20
4. Símbolos y su significado	20
5. Montaje y conexión	20
6. Conexión de desvíos	22
7. Maniobra de desvíos	22
8. Anomalías funcionales	23
9. Eliminación	23
10. Garantía	23

1. Impiego commisurato alla destinazione	24
2. Avvertenze per la sicurezza	24
3. Corredo di forniture	24
4. Simboli e significato	24
5. Montaggio e collegamento	24
6. Collegamento dei deviatori	26
7. Commutazione dei deviatori	26
8. Difetti nel funzionamento	27
9. Smaltimento	27
10. Garanzia	27

1. Användning av produkten	28
2. Säkerhetsanvisningar	28
3. Innehåll	28
4. Symboler och vad de betyder	28
5. Uppbyggnad och anslutning	28
6. Anslutning av växlar	30
7. Manövrering av växlar	30
8. Funktionsstörningar	31
9. Hantering som avfall	31
10. Garanti	31

1. Hensigtsmæssig anvendelse	32
2. Sikkerhedshenvisninger	32
3. Leverancens omfang	32
4. Symboler og betydning	32
5. Opbygning og tilslutning	32
6. Tilslutning af sporskifter	34
7. Skift af sporskifter	34
8. Funktionsstörningar	35
9. Bortskafning	35
10. Garanti	35

1. Bestimmungsgemäße Verwendung

Dieses Weichen-Stellpult ist zum Steuern des Märklin Start up-Weichenantriebes 74492.

2. Sicherheitshinweise

Lesen Sie unbedingt die folgenden Sicherheitshinweise vor dem ersten Einsatz eines Märklin-Produktes.

- **ACHTUNG!** Nicht geeignet für Kinder unter 3 Jahren. Erstickungsgefahr wegen abbrech- und verschluckbarer Kleinteile. Missbrauch des Netzteils kann zu einem elektrischen Schlag führen.
- Das Produkt darf nur in geschlossenen Räumen verwendet werden.
- Lagern Sie das Produkt nicht unter direkter Sonneneinstrahlung, starken Temperaturschwankungen oder hoher Luftfeuchtigkeit.
- Überprüfen Sie optisch in regelmäßigen Abständen (je nach Häufigkeit des Spielbetriebes) wenigstens 1 x pro Woche das Schaltnetzteil und seine Anschlussleitung im vom Haushaltsstromnetz getrennten Zustand auf Beschädigung. Beim geringsten Verdacht einer Beschädigung darf das Schaltnetzteil erst nach der Reparatur durch den Märklin-Reparatur-Service weiter verwendet werden.

2.1 Wichtige Hinweise

- Die Bedienungsanleitung ist Bestandteil des Produktes und muss deshalb aufbewahrt sowie bei Weitergabe des Produktes mitgegeben werden.
- Das Produkt darf nur in Verbindung mit Schaltnetzteil 66361/66365 und dem Anschlussgleis mit 4-poliger Buchse, z.B. Basisstation 253391 verwendet werden.
- Das Schaltnetzteil 66361/66365 ist kein Spielzeug.

3. Lieferumfang

- 1 x Stellpult
- 1 x Verbindungskabel
- 2 x Klebeetikett
- 1 x Bedienungsanleitung
- 1 x Garantiekunde

4. Symbole und Bedeutung

 zeigt die Einhaltung aller grundlegenden Sicherheits- und Gesundheitsanforderungen an.



Transformator-Spielzeug



Bemessungsspannung

5. Aufbau und Anschluss

Der Aufbau darf nur unter Aufsicht Erwachsener erfolgen. Um Beschädigungen während des Aufbaus zu vermeiden, das Schaltnetzteil vom Haushaltsstromnetz trennen. Erst nach Fertigstellung aller Verkabelungen das Schaltnetzteil wieder in die Steckdose stecken.

- Das beiliegende Kabel in die 4-polige Buchse (links oder rechts) einstecken (siehe folgende Abb.1).
- Danach den anderen Stecker in die 4-polige Buchse der Basisstation des Anschlussgleises 253391 einstecken (siehe folgende Abb.1).

! Das beiliegende Kabel darf nicht verändert werden.

Zur Verlängerung des Anschlusskabels muss das Verbindungskabel 71054 verwendet werden (gehört nicht zum Lieferumfang).

Abb.2



Abb.1



Es ist möglich, das Stellpult an die freie 4-polige Buchse eines vorhandenen Schaltpultes 72751 oder Stellpultes 72752 anzuschließen (siehe Abb. 2).

6. Weichen anschließen

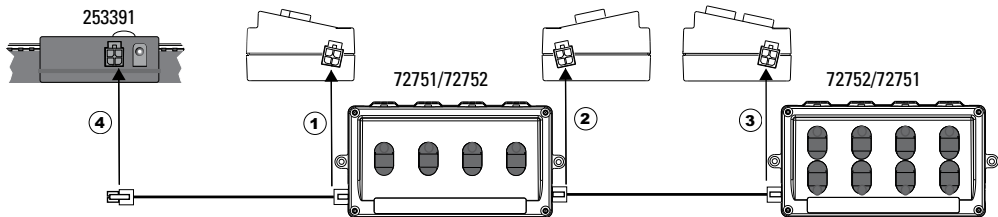
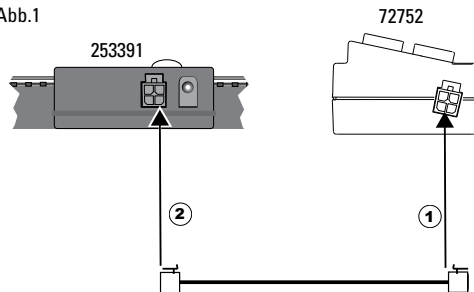
Den 3-poligen Stecker des Weichenantriebes (74492) in die 3-polige Buchse an der Rückseite des Stellpultes einstecken.

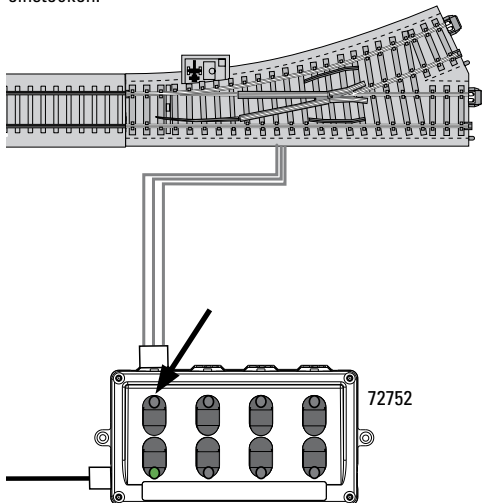

Die Leuchtdiode ist nur an den Tastern aktiviert, welche mit einer Weiche verbunden sind.

7. Weichen schalten

Durch Drücken der Taste wird die Weiche entsprechend geschaltet. Brennt die rote Leuchtdiode an der Taste des

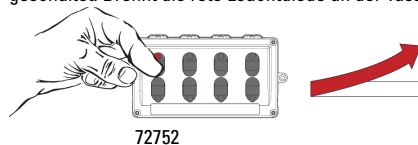

Stellpultes, steht die Weiche auf „Abzweig“.

Brennt an der Taste am Stellpult die grüne Leuchtdiode, steht die Weiche auf „Gerade“.

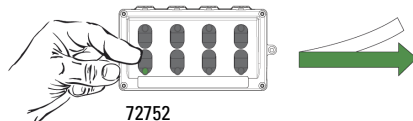

Sind alle Funktionen in Ordnung, kann das Stellpult mit beiliegendem Etikett beklebt und anschließend

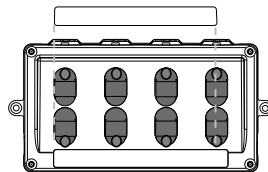

beschriftet werden.

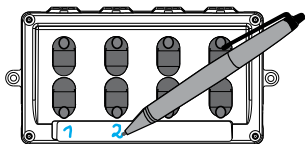

Das Stellpult kann bei stationärem Aufbau mit den Schrauben E786130 (gehört nicht zum Lieferumfang) befestigt werden.

8. Funktionsstörungen

Schaltet die Weiche nicht, prüfen Sie bitte:

- Ist das Netzgerät in die Steckdose und in die Basisstation eingesteckt? Gegebenenfalls einstecken.
- Sind alle Verbindungskabel richtig eingesteckt? Gegebenenfalls die Stecker fest drücken.
- Ist ein Verbindungskabel beschädigt? Beschädigtes Kabel austauschen.

9. Entsorgung

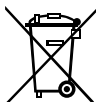

Hinweise zum Umweltschutz: Produkte, die mit dem durchgestrichenen Mülleimer gekennzeichnet sind, dürfen am Ende ihrer Lebensdauer nicht über den normalen Haushaltsabfall entsorgt werden, sondern müssen an einem Sammelpunkt für das Recycling von elektrischen und elektronischen Geräten

abgegeben werden. Das Symbol auf dem Produkt, der Bedienungsanleitung oder der Verpackung weist darauf hin. Die Werkstoffe sind gemäß ihrer Kennzeichnung wiederverwertbar. Mit der Wiederverwendung, der stofflichen Verwertung oder anderen Formen der Verwertung von Altgeräten leisten Sie einen wichtigen Beitrag zum Schutze unserer Umwelt. Bitte erfragen Sie bei Ihrer Gemeindeverwaltung die zuständige Entsorgungsstelle.
www.maerklin.com/en/imprint.html

10. Garantie

Gewährleistung und Garantie gemäß der beiliegenden Garantieurkunde.

- Für Reparaturen wenden Sie sich bitte an Ihren Märklin-Fachhändler oder an
Gebr. Märklin & Cie. GmbH
Reparaturservice
Stuttgarter Str. 55 - 57
73033 Göppingen
Germany
☎ +49 7161 608 222
E-Mail: service@maerklin.de

1. Using the Product as Intended

This turnout control box is for controlling the Märklin Start up 74492 turnout mechanism.

2. Safety Notes

Make sure you read the following safety notes before using this Märklin product for the first time.

- **IMPORTANT!** Not suitable for children under 3 years. Danger of choking due to detachable small parts that may be swallowed. Misuse of the switched mode power pack can cause an electrical shock.
- This product may only be used indoors.
- Do not store this product in direct sunlight or areas with extreme swings in temperature or high humidity.
- Visually examine the switched mode power pack and its power cord at regular intervals (depending on the frequency with which you use it to run the trains), at least once a week, to make sure it is not damaged. Do this examination with the power pack unplugged from the household current. If you have the least suspicion of damage, do not use the power pack again until it has been repaired by the Märklin Repair Department.

2.1 Important Notes

- The instructions for use are a component part of the signal control box and must therefore be kept in a safe place as well as transferred along with the signal control box to third parties.
- This product may only be used with the 66361/66365 switched mode power pack and a feeder track with a 4-pin socket such as the 253391 base station.
- The 66361/66365 switched mode power pack is not a toy.

3. Contents

- 1 x Signal control box
- 1 x Connecting cable
- 2 x Labels
- 1 x Set of instructions for use
- 1 x Warranty card

4. Symbols and Their Meaning



indicates adherence to all basic safety and health requirements.



Toy for use with a transformer



Rated voltage

5. Setup and Connections

Setup may be done only under the supervision of adults. Unplug the switched mode power pack from the household current in order to prevent damage during setup. Do not plug the switched mode power pack in the wall outlet again until you are finished with all of the wiring.

- Plug the cable that comes with the signal control box into the 4-pin socket (left or right) (see Fig. 1 that follows)..
- After that, insert the other plug into the 4-pin socket on the 253391 Base Station (see Fig. 1 that follows).

! The cable that comes with the signal control box may not be altered.

The 71054 connecting cable must be used to extend this connecting cable (not included with the signal control box).

Fig.1

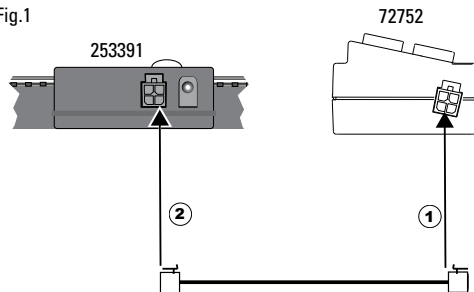

You can connect this control box to the free 4-pin socket of an existing 72751 or 72752 control box (see Fig. 2).

Fig.2

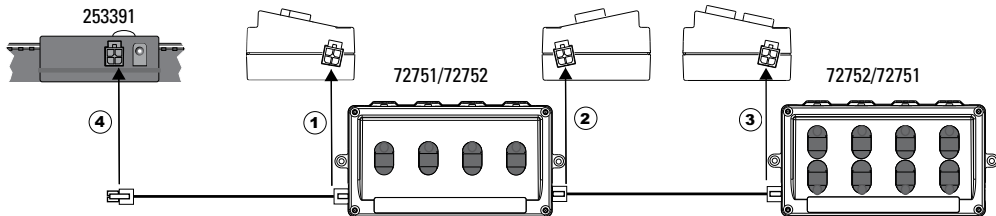

6. Connections for Turnouts

Plug the 3-pin plug on the turnout mechanism (74492) into the 3-pin socket on the backside of the control box.

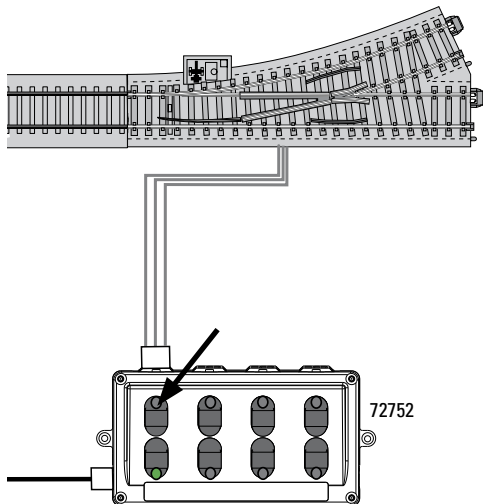

The LED is activated on the buttons only when they are connected with a turnout.

7. Operating Turnouts

Pressing on the button will set the turnout accordingly. If the red LED comes on at the button,

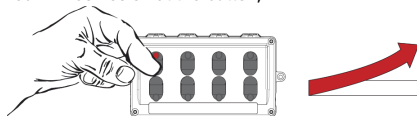

72752

on the control box, the turnout is set for "branch".

If the green LED comes on at the button on the control box, the turnout is set for "straight".

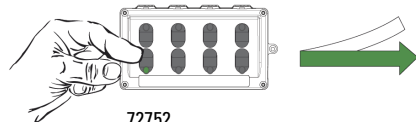

72752

If everything is working properly, the label included with the control box can be affixed to the latter and can then

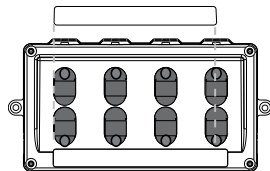

be lettered.

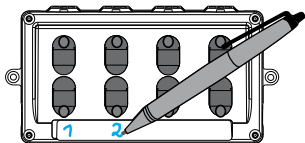

On a stationary setup, the control box can be mounted in place with the E786130 screws (not included with the control box).

8. Trouble Running

If the turnout does not work, check the following:

- Is the switched mode power pack plugged into the wall outlet and the Base Station? If not, plug it in.
- Are all of the connecting cables properly plugged into their connections? If not, press on the plugs to make sure they are all the way in the connections.
- Is a connecting cable damaged? Replace any damaged cables.

9. Disposing

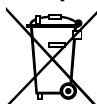

Products marked with a trash container with a line through it may not be disposed of at the end of their useful life in the normal household trash. They must be taken to a collection point for the recycling of electrical and electronic devices. There is a symbol on the product, the operating instructions, or the packaging to this

effect. The materials in these items can be used again according to this marking. By reusing old devices, materially recycling, or recycling in some other form of old devices such as these you make an important contribution to the protection of our environment. Please ask your city, town, community, or county authorities for the location of the appropriate disposal site.

www.maerklin.com/en/imprint.html

10. Warranty

The warranty card included with this product specifies the warranty conditions.

- Please contact your authorized Märklin dealer for repairs or contact:

Gebr. Märklin & Cie. GmbH
Reparaturservice
Stuttgarter Str. 55 - 57
73033 Göppingen
Germany

☎ +49 7161 608 222

E-Mail: Service@maerklin.de

1. Utilisation conforme à sa destination

Ce poste d'aiguillage sert à commander le moteur d'aiguille Märklin Start up réf. 74492.

2. Remarques sur la sécurité

Avant la première utilisation d'un produit Märklin, lisez impérativement les indications relatives à la sécurité suivantes :

- **ATTENTION !** Ce produit ne convient pas aux enfants de moins de trois ans. Danger d'étouffement à cause des petites pièces cassables et avalables. Une utilisation non conforme de l'alimentation électrique risque de vous électrocuter.
- Le produit doit être utilisé uniquement dans des pièces fermées.
- Le produit ne doit pas être entreposé dans un endroit soumis à un ensoleillement direct, à de fortes variations de température ou à une humidité importante.
- Procédez régulièrement (au moins une fois par semaine en fonction de la fréquence d'utilisation) à un contrôle visuel du convertisseur et de son câble de raccordement – après l'avoir débranché du secteur - afin de détecter d'éventuelles détériorations.
Au moindre doute quant à l'état du convertisseur, celui-ci ne devra être réutilisé qu'après réparation par le service Märklin compétent.

2.1 Information importante

- La notice d'utilisation fait partie intégrante du produit ; elle doit donc être conservée et, le cas échéant, transmise avec le produit.
- Le produit doit être utilisé uniquement avec le convertisseur 66361 ou 66365, et le de connexion avec prise 4 pôles, par ex., station de base réf. 253391.
- Le convertisseur 66361 ou 66365 n'est pas un jouet.

3. Matériel fourni

- 1 pupitre de commutation
- 1 câble de raccordement
- 2 étiquettes autocollantes
- 1 notice d'utilisation
- 1 certificat de garantie

4. Symboles et signification



Indique le respect de toutes les exigences élémentaires sanitaires et de sécurité.



Jouet à transformateur



Tension assignée

5. Installation et raccordement

L'installation doit se faire impérativement sous la surveillance d'un adulte. Afin d'éviter toute détérioration durant l'installation, débranchez le convertisseur du secteur. Ne branchez le convertisseur qu'une fois le câblage terminé.

- Enfichez le câble fourni dans la prise à 4 pôles (à gauche ou à droite- voir illustration 1).
- Enfichez ensuite l'autre connecteur dans la prise à 4 pôles de la station de base réf. 253391 (voir illustration 1).

! Le câble fourni ne doit pas être modifié.

Pour rallonger le câble de connexion, utilisez impérativement le câble de raccordement réf. 71054 (non fourni).

III.1

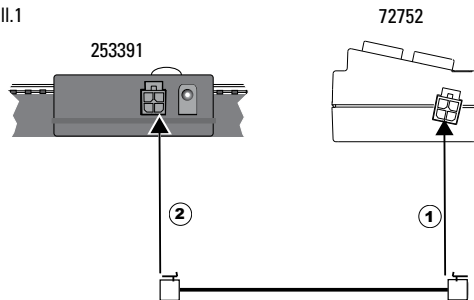

Le poste d'aiguillage peut être raccordé à la prise à 4 pôles libre d'un pupitre préexistant réf. 72751 ou 72752 (voir illustration 2).

III.2

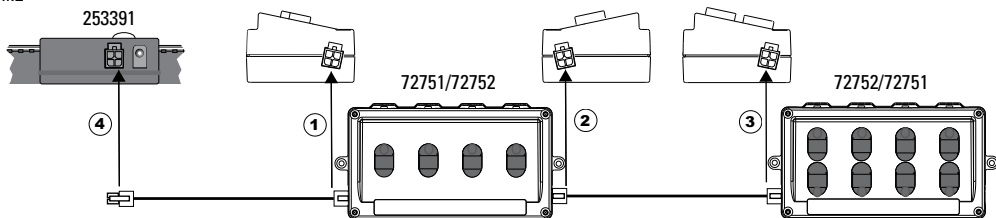

6. Raccordement des aiguilles

Enfichez le connecteur à 3 pôles du moteur d'aiguille (74492) dans la prise à 3 pôles située au dos du pupitre de commande.

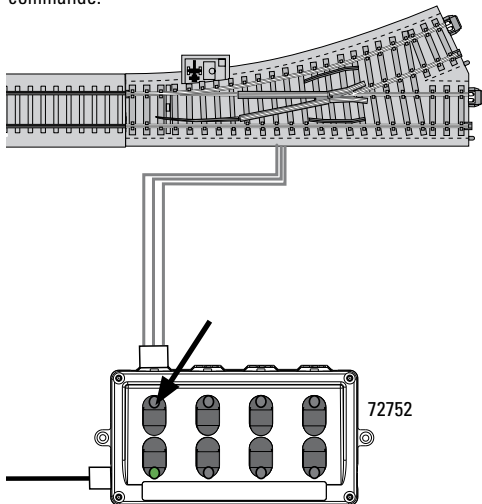

La diode lumineuse est activée uniquement sur les boutons-poussoirs reliés à une aiguille.

7. Commutation des aiguilles

Pour commuter l'aiguille, appuyez sur la touche correspondante. La diode lumineuse rouge de la touche du pupitre de commande indique que l'aiguille se trouve en position déviée.

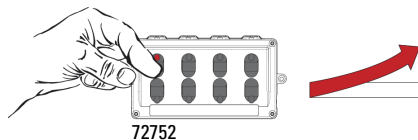

La diode lumineuse verte de la touche du pupitre de commande indique que l'aiguille se trouve en position «voie directe».

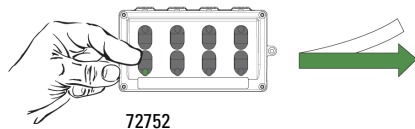

Si toutes les fonctions répondent correctement, l'étiquette fournie peut être collée sur le pupitre

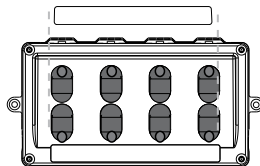

et marquée en conséquence.

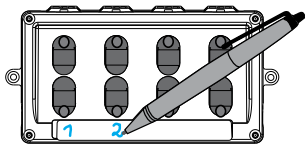

Pour l'installation d'un pupitre de commande «fixe», vous pouvez utiliser les vis E786130 (non fournies).

8. Dysfonctionnements

Si l'aiguille ne commute pas, vérifiez si:

- Le bloc d'alimentation est bien branché sur le secteur et sur la station de base. Le cas échéant, branchez-le.
- Tous les câbles de raccordement sont correctement branchés. Le cas échéant, enfoncez les connecteurs.
- Un câble de raccordement est détérioré. Le cas échéant, échangez le câble concerné.

9. Elimination

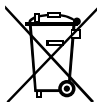

Indications relatives à la protection de l'environnement : Les produits marqués du signe représentant une poubelle barrée ne peuvent être éliminés en fin de vie via les ordures ménagères normales, mais doivent être remis à un centre de collecte pour le recyclage des appareils électriques et électroniques. Le symbole figurant sur le produit

lui-même, la notice d'utilisation ou l'emballage l'indique. Les matériaux sont recyclables selon leur marquage. Avec le recyclage, la récupération des matériaux ou autres formes de valorisation de vieux appareils, vous contribuez sensiblement à la protection de notre environnement. Renseignez-vous auprès de votre municipalité sur les centres compétents pour le traitement des déchets.

www.maerklin.com/en/imprint.html

10. Garantie

Garantie légale et garantie contractuelle conformément au certificat de garantie ci-joint.

- Pour toute réparation ou remplacement de pièces, adressez-vous à votre détaillant spécialisé Märklin.

Gebr. Märklin & Cie. GmbH
Reparaturservice
Stuttgarter Str. 55 - 57
73033 Göppingen
Germany

☎ +49 7161 608 222

E-Mail: Service@maerklin.de

1. Verantwoord gebruiken

Deze wisselregeltafel is bedoeld voor het besturen van de Märklin Start up wisselmotor 74492.

2. Veiligheidsvoorschriften

Lees zeker de volgende veiligheidsvoorschriften voordat u een Märklinproduct voor het eerst gebruikt.

- **OPGELET!** Niet geschikt voor kinderen jonger dan 3 jaar. Gevaar op verstikking door kleine delen die kunnen afbreken of worden ingeslikt. Oneigenlijk gebruik van de netadapter kan tot een elektrische schok leiden.
- Het product mag uitsluitend in gesloten ruimtes worden gebruikt.
- Bewaar het product niet op een plaats met rechtstreeks zonlicht, sterke temperatuurschommelingen of hoge luchtvochtigheid.
- Controleer de schakelvoeding en zijn aansluitsnoer op regelmatige momenten en ten minste 1 x per week visueel op beschadigingen, in een toestand waarin ze losgekoppeld zijn van het huishoudelijke stroomcircuit. Bij de minste verdenking op beschadiging mag de schakelvoeding pas na reparatie door de Märklin- reparatiedienst verder worden gebruikt.

2.1 Belangrijke aanwijzing

- De gebruiksaanwijzing maakt deel uit van het product en moet daarom bewaard worden en bij doorgave van het product worden meegegeven.
- Het product mag ook uitsluitend in combinatie met schakelvoeding 66361/66365 en aansluitrail met een 4-polige bus, bijv. basisstation 253391 gebruikt worden.
- De netadapter 66361/66365 is geen speelgoed.

3. Leveringsomvang

- 1 x schakeltafel
- 1 x verbindingkabel
- 2 x zelfklevend etiket
- 1 x gebruiksaanwijzing
- 1 x garantiebewijs

4. Symbolen en hun betekenis

 geeft aan dat het product aan alle veiligheid- en gezondheidsvoorschriften voldoet.



Transformator voor speelgoed



Effectieve spanning

5. Montage en aansluiting

De montage mag uitsluitend gebeuren onder toezicht van een volwassene. Om beschadigingen tijdens de montage te vermijden moet u de schakelvoeding loskoppelen van het huishoudelijk circuit. Steek pas nadat alle kabels in orde zijn de schakelvoeding opnieuw in het stopcontact.

- Steek bijgevoegde kabel in de 4-polige contactdoos (links of rechts) in (zie volgende afb.1).
- Steek daarna de andere stekker in de 4-polige contactdoos van het basisstation 253391 (zie volgende afb.1).

!De bijgevoegde kabel mag niet worden veranderd.

Om de aansluitkabel te verlengen, moet de verbindingskabel 71054 worden gebruikt (zit niet bij de levering).

Fig.1

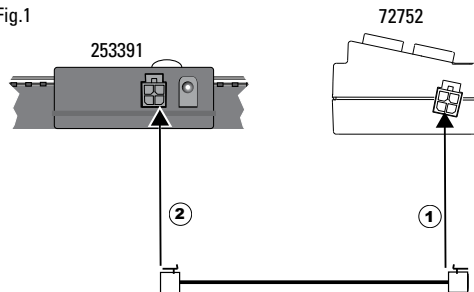

Het is mogelijk de regeltafel op de vrije 4-polige contactdoos van een aanwezige schakeltafel 72751 of regeltafel 72752 aan te sluiten (zie afb. 2).

Fig.2

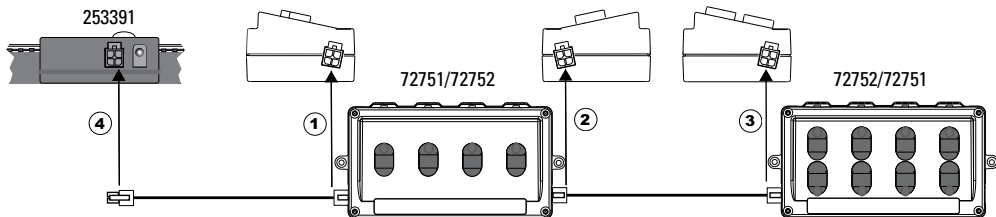

6. Wissels aansluiten

Steek de 3-polige stekker van de wisselmotor (74492) in de 3-polige contactdoos aan de achterkant van de regeltafel.

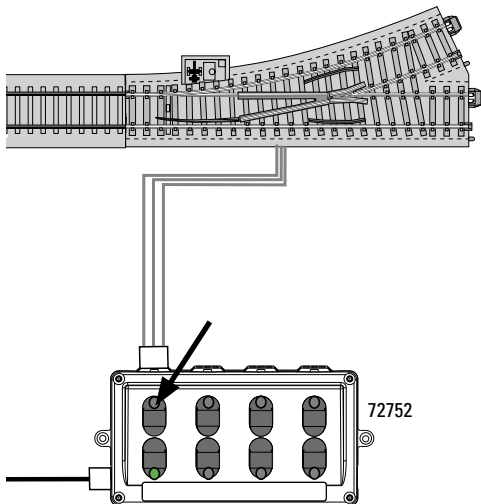

De lichtdiode is alleen aan de knoppen die met een wissel verbonden zijn geactiveerd.

7. Wissels schakelen

Door op de knop te drukken wordt de wissel overeenkomstig geschakeld. Als de rode lichtdiode op de knop van de regel-

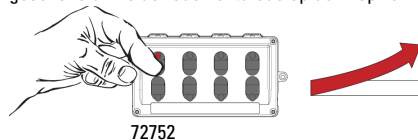

tafel brandt, dan staat de wissel op "aftakking".

Als de groene lichtdiode op de knop van de regeltafel brandt, dan staat de wissel op "rechtdoor".

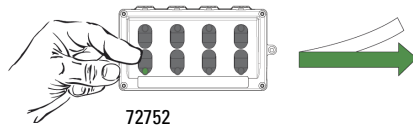

Als alle functies in orde zijn, dan kan het bijgevoegde etiket op de regeltafel worden gekleefd en onmiddellijk

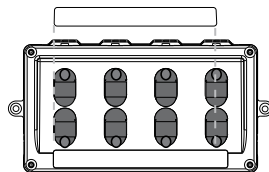

worden beschreven.

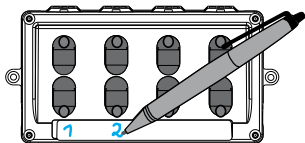

De regeltafel kan bij een stationaire montage bevestigd worden met de schroeven E786130 (zit niet bij de levering).

8. Storingen

Als de wissel niet schakelt, controleer dan:

- Is de voeding ingestoken in het stopcontact en in het basisstation? Indien nodig insteken.
- Zijn alle verbindingkabels correct ingestoken? Indien nodig de stekkers steviger aandrukken.
- Is er een verbindingkabel beschadigd? Beschadigde kabel vervangen.

9. Afdanken

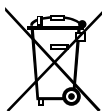

Aanwijzing voor de bescherming van het milieu: Producten die voorzien zijn van een merkteken met een doorgekruiste afvalcontainer, mogen aan het eind van hun levensduur niet met het normale huisafval afgevoerd worden. Deze moeten op een inzamelpunt voor het recyclen van elektrische- en elektronische apparaten ingeleverd worden. Het symbool op het

product, de verpakking of de gebruiksaanwijzing wijst daarop. De grondstoffen zijn vanwege hun kwaliteiten opnieuw te gebruiken. Met het hergebruik, recyclen van grondstoffen of andere vormen voor het benutten van oude apparaten levert u een belangrijke bijdrage aan de bescherming van ons milieu. Vraag bij uw gemeente naar de daarvoor bestemde inzamelplaats.
www.maerklin.com/en/imprint.html

10. Garantie

Vrijwaring en garantie overeenkomstig het bijgevoegde garantiebewijs.

Neem voor reparaties contact op met uw Märklin dealer of stuur het op aan het Märklin service centrum.

- Gebr. Märklin & Cie. GmbH
Reparaturservice
Stuttgarter Str. 55 -57
73033 Göppingen
Germany
☎ +49 7161 608 222
E-Mail: Service@maerklin.de

1. Uso correcto

Este pupitre de mando de desvío sirve para controlar el accionamiento de desvío Start up 74492 de Märklin.

2. Aviso de seguridad

Antes de utilizar por primera vez un producto de Märklin, siempre lea las siguientes advertencias de seguridad.

- **¡ATENCIÓN!** No es adecuado para niños menores de 3 años. Peligro de asfixia a causa de piezas pequeñas que pueden romperse y tragarse. El uso indebido de una fuente de alimentación puede provocar una electrocución.
- Está permitido utilizar el producto únicamente en recintos cerrados.
- No almacene el producto bajo la radiación solar directa, en lugares con fuertes oscilaciones de temperatura o con una elevada humedad del aire.
- Inspeccione visualmente con regularidad (en función de la frecuencia de juego), si bien al menos 1 vez por semana, la fuente de alimentación y su cable de conexión, con la fuente desconectada de la red eléctrica doméstica, para detectar posibles daños. Ante la mínima sospecha de daños, no está permitido utilizar la fuente de alimentación conmutada hasta después de haber sido reparada por el servicio de reparación de Märklin.

2.1 Notas importantes

- Las instrucciones de empleo forman parte íntegra del producto y, por este motivo, deben conservarse y deben entregarse junto con el producto en el caso de reventa del mismo.
- Está permitido utilizar el producto únicamente junto con la fuente de alimentación conmutada 66361/66365 la vía de conexión con hembrilla de 4 polos, p. ej., la estación base 253391.
- La fuente de alimentación conmutada 66361/66365 no es un juguete.

3. Alcance de suministro

1 pupitre de conmutación de señales
1 cable de conexión
2 etiquetas adhesivas
1 juego de instrucciones de empleo
1 documento de garantía

4. Símbolos y su significado



Indica el cumplimiento de todos los requisitos fundamentales en materia de seguridad y salud



Juguete con transformador



Tensión asignada

5. Montaje y conexión

El montaje debe ser realizado exclusivamente bajo la inspección de un adulto. Para evitar daños durante el montaje, aislar la fuente de alimentación conmutada de la red eléctrica doméstica. No volver a enchufar la fuente de alimentación conmutada en el enchufe hasta después de haber terminado todos los cableados.

- Enchufar el cable adjunto en el conector hembra de 4 polos (situado en el lado izquierdo o derecho) (véase siguiente Fig. 1).
- Acto seguido, enchufar el otro conector en el conector hembra de 4 polos de la estación base 253391 (véase siguiente Fig. 1).

!No está permitido modificar el cable adjunto.

Para prolongar el cable de conexión, debe utilizarse el cable de interconexión 71054 (no incluido en el suministro).

Fig.1

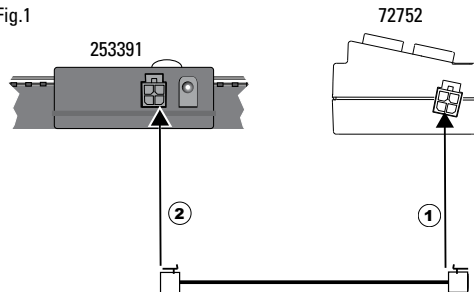

Es posible conectar el pupitre de mando a la hembra de 4 polos libre de un pupitre de conmutación 72751o a un pupitre de mando 72752 existentes (véase Fig. 2).

Fig.2

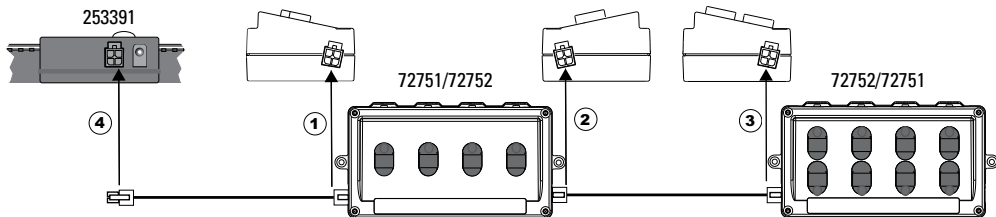

6. Conexión de desvíos

Enchufar el conector macho de 3 polos del accionamiento de desvío (74492) en el conector hembra de 3 polos de la parte posterior del pupitre de mando.

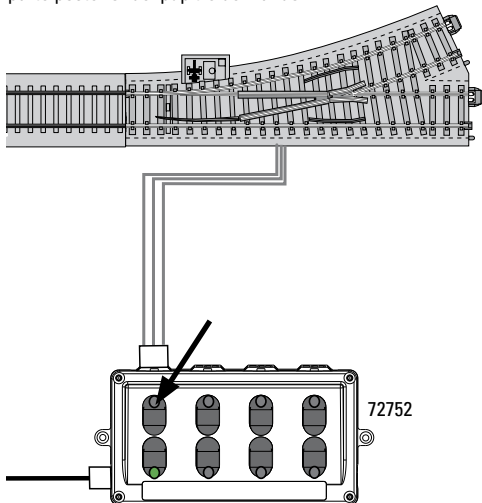

Se encienden los LEDs de únicamente las teclas asociadas a un desvío.

7. Maniobra de desvíos

Al pulsar una tecla, el desvío se posiciona de manera acorde. Si está encendido el LED rojo de la tecla del pupitre de

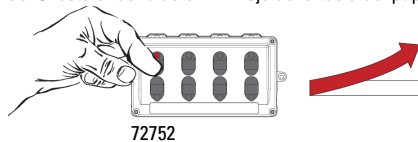

mando, el desvío se encuentra en “vía desviada”.

Si está encendido el LED verde de la tecla del pupitre de mando, el desvío se encuentra en “vía directa”.

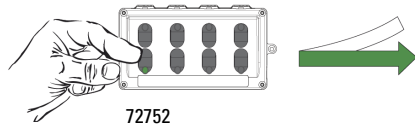

Si todas las funciones son correctas, puede pegarse en el pupitre de mando la etiqueta adjunta

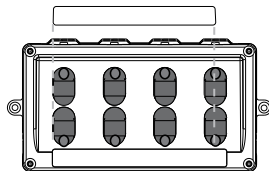

y luego rotularse.

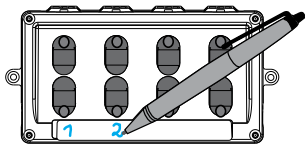

El pupitre de mando, en el caso de montaje fijo, puede sujetarse con los tornillos E786130 (no incluidos en el suministro).

8. Anomalías funcionales

Si no es posible maniobrar el desvío, comprobar lo siguiente:

- ¿Está enchufada la fuente de alimentación en el enchufe y en la estación base? En su caso, enchufarla.
- ¿Están enchufados correctamente todos los cables de conexión? En su caso, enchufar los conectores de modo que queden bien sujetos.
- ¿Está dañado un cable de interconexión? Sustituir el cable dañado.

9. Eliminación



Indicaciones para la protección del medio ambiente: Los productos identificados con el contenedor de basura tachado no deben eliminarse como basura doméstica normal y corriente al final de la vida útil, sino que deben entregarse en un punto de recogida para

reciclado de aparatos eléctricos y electrónicos. El símbolo en el producto, las instrucciones de empleo o el embalaje hace referencia a este hecho. Los materiales son reaprovechables en función de la identificación que lleven. Con el reaprovechamiento, la reutilización de materiales u otras formas de aprovechamiento de aparatos viejos contribuimos de manera importante a la protección del medio ambiente. Consulte a su Ayuntamiento para conocer la ubicación del punto de evacuación competente.

www.maerklin.com/en/imprint.html

10. Garantía

Responsabilidad y garantía conforme al documento de garantía que se adjunta.

- Para reparaciones o recambios contacte con su proveedor Märklin especializado o
Gebr. Märklin & Cie. GmbH
Reparaturservice
Stuttgarter Str. 55 - 57
73033 Göppingen
Germany
☎ +49 7161 608 222
E-Mail: Service@maerklin.de

1. Impiego commisurato alla destinazione

Questo quadro di comando per deviatore serve per il comando degli azionamenti per deviatore Märklin Start up 74492.

2. Avvertenze per la sicurezza

Leggete necessariamente le seguenti avvertenze di sicurezza, prima del primo impiego di un prodotto Märklin.

- **ATTENZIONE!** Non adatto ai bambini sotto i 3 anni. Pericolo di asfissia, poiché le parti piccole e spezzabili potrebbero essere ingerite. Un utilizzo improprio del componente di rete può condurre ad una scossa elettrica.
- Tale prodotto deve venire impiegato soltanto in luoghi chiusi.
- Non immagazzinate tale prodotto sotto diretto irraggiamento solare, forti escursioni di temperatura oppure un'elevata umidità dell'aria.
- Verificate visivamente ad intervalli regolari (a seconda della rispettiva frequenza di esercizio del gioco), come minimo 1 volta per settimana, l'alimentatore "switching" da rete e il suo conduttore di collegamento contro i danni, in condizioni di separazione dalla rete elettrica domestica. In caso del più piccolo sospetto di un danno, l'alimentatore "switching" da rete può venire ulteriormente impiegato solo dopo la riparazione tramite il Servizio Riparazioni Märklin.

2.1 Avvertenze importanti

- Le istruzioni di impiego sono un elemento costitutivo del prodotto e devono pertanto venire conservate nonché consegnate in dotazione in caso di ulteriore cessione del prodotto.
- Tale prodotto deve venire utilizzato solo in abbinamento con l'alimentatore "switching" da rete 66361/66365 e binario di alimentazione con presa a 4 poli, ad es. la Stazione Base 253391.
- L'alimentatore "switching" da rete 66361/66365 non è affatto un giocattolo.

3. Corredo di fornitura

- 1 x quadro di comando
- 1 x cavetto di collegamento
- 2 x etichette adesive
- 1 x istruzioni di impiego
- 1 x certificato di garanzia

4. Simboli e significato



Indica la conformità a tutti i fondamentali requisiti di sicurezza e di sanità.



Trasformatore per giocattoli



Tensione nominale

5. Montaggio e collegamento

Tale montaggio deve avvenire soltanto sotto sorveglianza di un adulto. Per impedire danneggiamenti durante il montaggio, separare l'alimentatore "switching" da rete dalla rete elettrica domestica. Innestare nuovamente l'alimentatore "switching" da rete nella presa a innesto soltanto dopo apprestamento di tutti i cablaggi.

- Innestare l'accluso cavetto nella presa a 4 poli (di sinistra oppure di destra, si veda la seguente Fig. 1).
- Dopo di ciò, innestare l'altra spina nella presa a 4 poli della Stazione Base 253391 (si veda la seguente Fig. 1).

! L'accluso cavetto non deve venire modificato.

Per il prolungamento del cavetto di collegamento deve venire impiegato il cavetto di collegamento 71054 (non fa parte del corredo di fornitura).

Fig.2

Fig.1

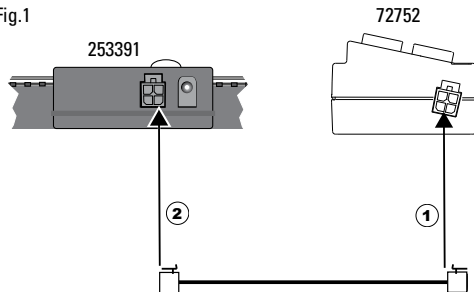

È possibile collegare tale quadro di commutazione alla presa a 4 poli libera di un preesistente quadro di commutazione 72751 oppure del quadro di comando 72752 (si veda Fig. 2).

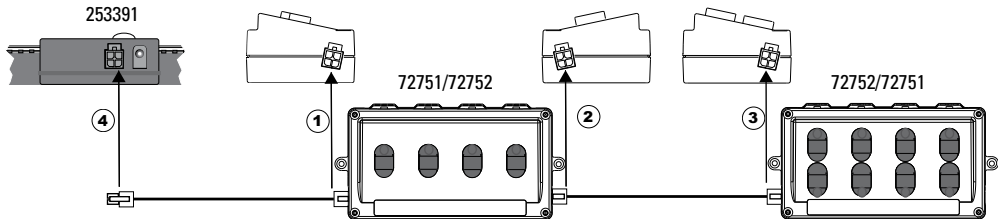

6. Collegamento dei deviatori

Innestare la spina a 3 poli dell'azionamento per deviatori (74492) nella presa a 3 poli sul lato posteriore del quadro di comando.

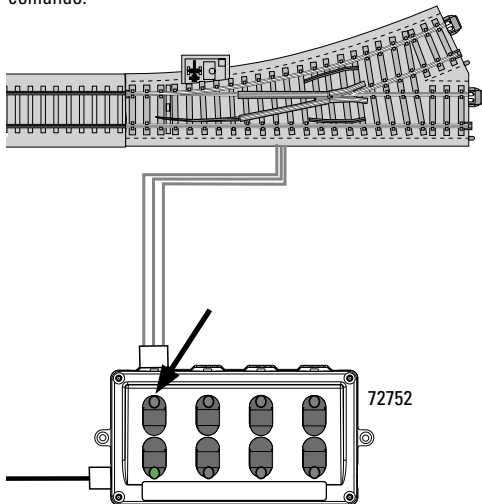

Il diodo luminoso è attivato soltanto su quei tasti i quali sono collegati con un dato deviatore.

7. Commutazione dei deviatori

Mediante una pressione del tasto il deviatore viene commutato in modo corrispondente. Se si illumina il diodo luminoso

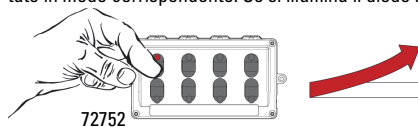

rosso sul tasto del quadro di comando, il deviatore si trova disposto su "deviazione".

Se sul tasto sul quadro di comando si illumina il diodo luminoso verde, il deviatore si trova disposto su "via diritta".

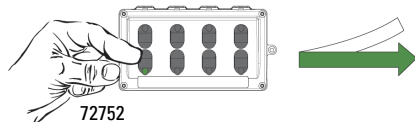

Quando tutte le funzioni sono in ordine, sul quadro di comando può venire incollata l'acclusa etichetta e infine apposta

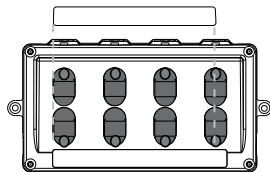

la scritta.

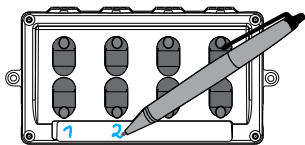

In caso di montaggio stazionario, tale quadro di comando può venire fissato con le viti E786130 (non fa parte del corredo di fornitura).

8. Difetti nel funzionamento

Se il deviatore non si commuta, si prega di verificare:

- L'apparato di rete è innestato nella presa e nella Stazione Base? Se necessario innestarlo.
- I cavetti di collegamento sono tutti innestati correttamente? Se necessario premere saldamente le spine.
- È danneggiato un cavetto di collegamento? Sostituire il cavetto danneggiato.

9. Smaltimento

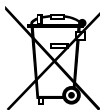

Avvertenze per la protezione ambientale: I prodotti che sono contraddistinti con il bidone della spazzatura cancellato alla fine della loro durata di vita non possono venire eliminati mediante i normali rifiuti domestici, bensì devono essere conferiti ad un apposito punto di raccolta per il riciclaggio di apparecchi elettrici

ed elettronici. Il simbolo su tale prodotto, le istruzioni di impiego oppure la confezione dà avviso riguardo a ciò. I materiali costituenti sono riutilizzabili in conformità al loro contrassegno. Con il riutilizzo, la valorizzazione delle sostanze oppure altre forme di valorizzazione delle vecchie apparecchiature Voi fornite un importante contributo alla protezione del nostro ambiente. Vi preghiamo di richiedere i punti di smaltimento autorizzati presso la Vostra amministrazione municipale.

www.maerklin.com/en/imprint.html

10. Garanzia

Prestazioni di garanzia e garanzia in conformità all'accluso certificato di garanzia.

- Per riparazioni Vi preghiamo di rivolgerVi al Vostro rivenditore specialista Märklin oppure
Gebr. Märklin & Cie. GmbH
Reparaturservice
Stuttgarter Str. 55 - 57
73033 Göppingen
Germany
☎ + 49 7161 608 222
E-Mail: Service@maerklin.de

1. Användning av produkten

Denna växel-ställpult är avsedd för manövrering av Start up -växelmotor nr 74492.

2. Säkerhetsanvisningar

Följande säkerhetsanvisningar måste ovillkorligen läsas igenom innan en Märklin-produkt tas i bruk.

- **WARNING!** Ej lämplig för barn under 3 år. Kvävningrisk på grund av smådelar som kann lossna. Felaktig användning av nätenheten kan leda till elöverslag och fysisk skada.
- Produkten får endast användas inomhus i slutna rum.
- Produkten får ej förvaras så den utsätts för direkt solsken, starka temperatursvängningar eller hög luftfuktighet.
- Koppla först ur och kontrollera/besiktiga därefter nätenhetens kabel och kontakter med regelbundna mellanrum (beroende på hur ofta produkten används/leks med), minst 1 gång per vecka, så att de är oskadade. Uppstår minsta misstanke om att nätenheten är skadad får den ej användas innan den reparerats av Märklins reparations-service (Märklin Reparatur-Service).

2.1 Viktig information

- Bruksanvisningen tillhör produkten och måste därför sparas och medfölja produkten vid eventuellt avyttrande.
- Produkten får endast användas tillsammans med nätenhet nr 66361/66365 och anslutningskena med 4-polig anslutningskontakt, t. ex. tillsammans med basstation 253391.
- Nätenheten (66361/66365) är ingen leksak.

3. Innehåll

- 1 x ställpult
- 1 x anslutningskabel
- 2 x gummade etiketter
- 1 x bruksanvisning
- 1 x garantisedel

4. Symboler och vad de betyder

 Visar produkternas alla egenskaper ur säkerhetssynpunkt och alla hälsorisker vid användandet.



Transformator driven leksak



Nominell spänning

5. Uppbyggnad och anslutning

Uppbyggnad av anläggningen får endast ske under någon vuxen persons uppsikt. För att undvika skador under uppbyggnaden skall nätenheten ej vara inkopplad till hushållsströmmen. Först sedan anläggningen är uppbyggd och alla kablar är dragna får nätenheten kopplas in i väggurtaget.

- Medföljande kabel sticks in i ställpultens 4-poliga anslutningsdosa på höger eller vänster sida. (V.g. se bild 1 nedan).
- Därefter ansluts den andra stickkontakten ansluts till den 4-poliga anslutningsdosen på basstationen nr 253391 (V.g. se bild 1 nedan).

!OBS! Den medföljande kabeln får inte manipuleras eller förändras.

För förlängning av anslutningskabeln måste förlängningskabel nr 71054 användas (medföljer inte ställpulten).

Bild. 2



Bild. 1



Man kan till ställpultens 4-poliga lediga kopplingsbox ansluta en redan befintlig ställpult 72751 eller en ställpult 72752 (se bild 2).

6. Anslutning av växlar

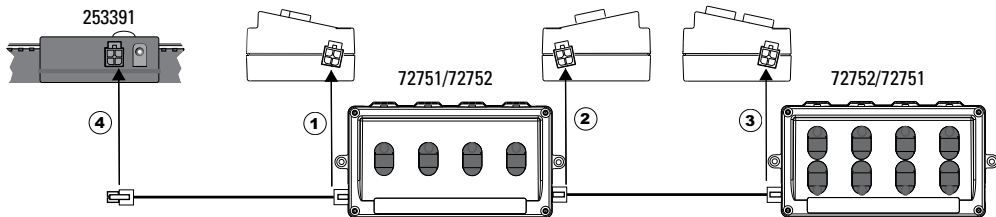
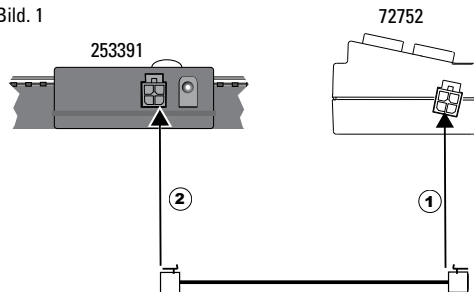
Växelmotorns 3-poliga stickkontakt (74492) ansluts till den 3-poliga dosan på ställpultens baksida.

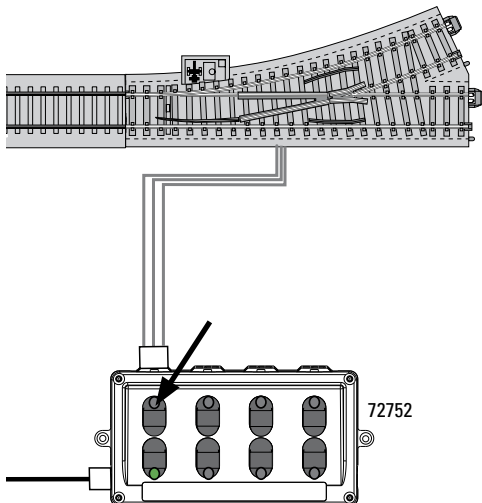

Knapparnas lysdioder tänds endast om de är sammankopplade med en växel.

7. Manövrering av växlar

Genom att trycka på knapparna manövreras växeln. Lyser knappens röda lysdiod är växeln ställd i "avvikande" läge

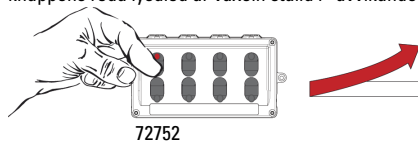

(höger eller vänster).

Lyser ställpultens gröna lysdiod står växeln i "rakt" läge (rakt fram).

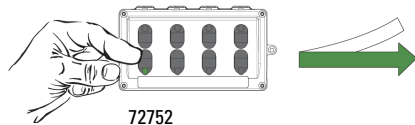

När ställpultens alla funktioner är provade och klara, kan den medföljande etiketten klistras fast

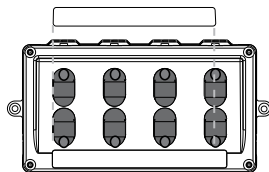

och fyllas i.

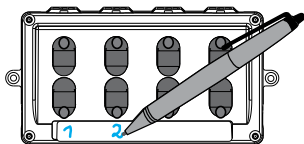

På en fast anläggning kan ställpulten skruvas fast med skruvarna nr E786130 (skruvar medföljer ej vid leverans).

8. Funktionsstörningar

Om växeln/växlarna ej kan manövreras, var god kontrollera följande:

- Är nätenheten ansluten till vägguttaget och till basstationen? Se till att kontakterna är ordentligt instuckna.
- Är alla anslutningskablar ordentligt instuckna? Se till att alla kontakter är rätt istuckna.
- Är någon kabels skadad? En skadad kabel måste omedelbart bytas ut.

9. Hantering som avfall

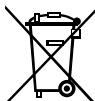

Tänk på miljön: Produkter markerade med den överkorsade soptunnan får efter att de förbrukats inte kastas tillsammans med vanliga hushållssopor. De måste lämnas till en återvinningscentral för elavfall och elektronik. Symbolen återfinns på själva produkten, på förpackningen eller i bruksanvisningen.

Materialet i de markerade produkterna är återvinningsbart. Genom att lämna dem till återvinning lämnar vi alla ett viktigt bidrag till skyddet och bevarandet av vår egen miljö. Du kan vända Dig till de miljöansvariga på Din hemkommun för vidare upplysningar om närmsta återvinningscentral. Mer information:
www.maerklin.com/en/imprint.html

10. Garanti

Responsabilidad y garantía conforme al documento de garantía que se adjunta.

- För reparationer vänder man sig till sin Märklin-fackhandel eller till

Gebr. Märklin & Cie. GmbH
Reparaturservice
Stuttgarter Str. 55 - 57
73033 Göppingen
Germany

☎ +49 7161 608 222

E-mail: Service@maerklin.de

1. Hensigtsmæssig anvendelse

Denne skiftespor-skiftekonsole er til styring af Märklin Start up-skiftespor-drev 74492.

2. Sikkerhedshenvisninger

De følgende sikkerhedshenvisninger skal læses grundigt før den første brug af et Märklin-produkt.

- **BEMÆRK!** Ikke egnet til børn under 3 år. Kvælningsfare pga. små dele, der kan brække af og sluges. Misbrug af strømforsyningen kan forårsage elektrisk stød.
- Produktet må kun anvendes i lukkede rum.
- Produktet må ikke lagres i direkte sollys eller udsættes for stærke temperaturudsving eller høj luftfugtighed.
- Med regelmæssige mellemrum (alt efter hyppighed af brugen), mindst 1 x om ugen skal kontaktstrømforsyningen og dens tilslutningskabler kobles fra strømnettet og kontrolleres optisk for skader. Ved den mindste mistanke om en beskadigelse må kontaktstrømforsyningen først anvendes igen efter en reparation hos Märklin-Reparations-Service.

2.1 Vigtige bemærkninger

- Betjeningsvejledningen er en del af produktet og skal derfor opbevares og følge med, hvis produktet gives videre.
- Produktet må kun anvendes i sammen med kontaktstrømforsyningen 66361/66365 og tilslutningsspor med 4-polet bøsning, f. eks. basisstation 253391.
- Omformer 66361/66365 er ikke et legetøj.

3. Leverancens omfang

- 1 x Skiftekonsole
- 1 x Forbindelseskabel
- 2 x Klæbeetiket
- 1 x Betjeningsvejledning
- 1 x Garantibevis

4. Symboler og betydning

 viser overholdelsen af alle grundlæggende sikkerheds og sundhedskrav.



Transformator legetøj



Tilladt spænding

5. Opbygning og tilslutning

Opbygningen må kun ske under opsyn af en voksen. For at undgå beskadigelser under opbygningen, skal kontaktstrømforsyningen adskilles fra strømnettet. Først efter færdiggørelsen af alle kabelforbindelser må kontaktstrømforsyningen stikkes i stikdåsen igen.

- Det vedlagte kabel stikkes ind i det 4-polede stik (venstre eller højre) (se følgende fig.1).
- Derefter stikkes det andet stik ind i det 4-polede stik på basisstationen 253391 (se følgende fig.1).

! Det medfølgende kabel må ikke forandres.

Til forlængelse af tilslutningskablet skal forbindelseskablet 71054 anvendes (ikke medleveret).

Fig.1

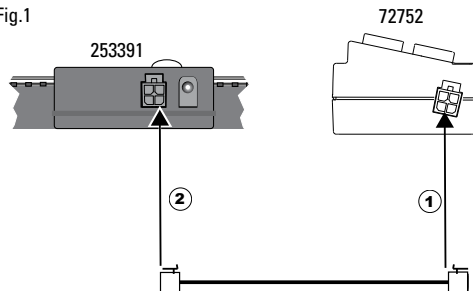

Det er muligt at tilkoble skiftekonsolet til det ledige 4-polede stik på en eksisterende skiftekonso 72751 eller skiftekonso 72752 (se fig. 2).

Fig.2

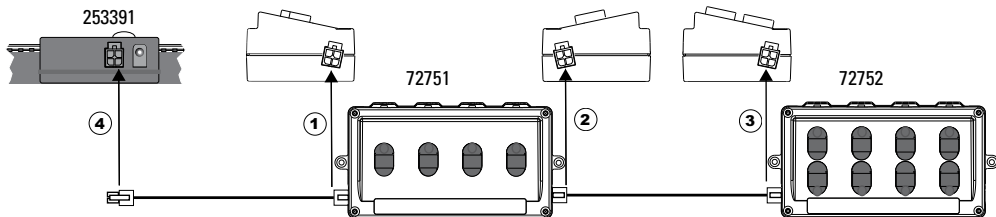

6. Tilslutning af sporskifter

Det 3-polede hanstik på skiftesbordet (74492) stikkes i det 3-polede hunstik på bagsiden af skifteconsollen.

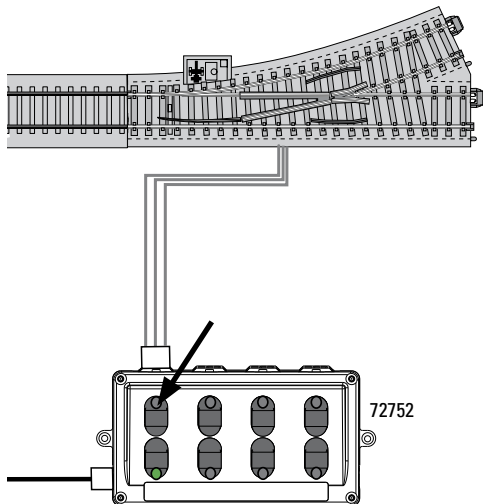

Lysdioden er kun aktiveret ved de knapper, som er forbundet med et skiftespor.

7. Skift af sporskifter

Med tryk på knappen skiftes skiftespor. Hvis den røde lysdiode lyser ved kontakten på skifteconsollen,

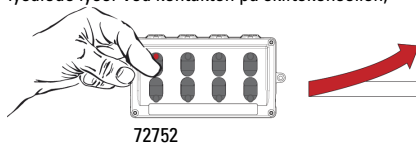

står skiftespor på „Kør fra“.

Hvis den grønne lysdiode lyser ved kontakten på skifteconsollen, står skiftespor på „Ligeud“.

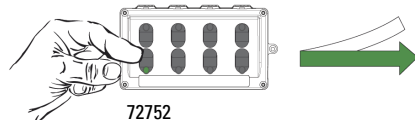

Når alle funktioner er i orden, kan den vedlagte etiket klæbes på skifteconsollen og de passende betegnelser

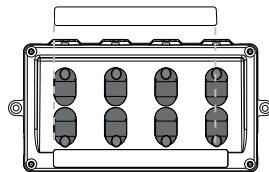

skrives på den.

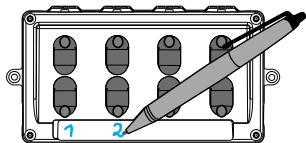

På et stationært anlæg kan skiftekonsollen fastgøres med skruerne E786130 (ikke medfølgende).

8. Funktionsstyringer

Hvis skiftesporet ikke skifter, kontrolleres følgende:

- Om strømforsyningen er stukket ind i stikket og på basisstationen? Eventuelt forbindes strømkablet.
- Er alle forbindelseskabler forbundet korrekt? Eventuelt trykkes stikkene fast ind.
- Er et forbindelseskabel beskadiget? Det beskadigede kabel udskiftes.

9. Bortskafning



Anvisninger til miljøbeskyttelse: Produkter, der er mærket med en overstreget affaldsspand, må ved afslutningen af deres levetid ikke bortskaffes sammen med det normale husholdningsaffald, men skal afleveres ved et indsamlingssted for genbrug af elektriske og elektroniske apparater.

Symbolen på produktet, brugsanvisningen eller emballagen

gør opmærksom herpå. Materialerne kan genbruges jævnfør deres mærkning. Med genbrug af materialet og andre former for genbrug af brugte apparater yder du et vigtigt bidrag til beskyttelsen af vort miljø. Spørg hos din kommune, hvor du finder det rigtige indsamlingssted.

www.maerklin.com/en/imprint.html

10. Garanti

Garanti ifølge vedlagte garantibevis.

- I tilfælde af reparationer ret da henvendelse til din Märklin-forhandler eller til

Gebr. Märklin & Cie. GmbH
Reparaturservice
Stuttgarter Str. 55 - 57
73033 Göppingen
Germany

☎ +49 7161 608 222

E-mail: Service@maerklin.de

Gebr. Märklin & Cie. GmbH
Stuttgarter Straße 55 - 57
73033 Göppingen
Germany
www.maerklin.com



www.maerklin.com/en/imprint.html

247564/0217/Sc3Pw
Änderungen vorbehalten
© Gebr. Märklin & Cie. GmbH